



PENGADILAN NEGERI BENGKALIS KELAS IB

Jl. Karimun No. 12 Bengkulu
Telp. (0766) – 22831, Fax (0766) 21031
Email : pn_bengkalis@yahoo.co.id
Website : www.pn-bengkalis.go.id

DAFTAR INDUK SOP KEPANITERAAN PIDANA

NO	NAMA SOP	NOMOR SOP
1.	SOP PROSES PENYELESAIAN PERKARA PIDANA BIASA (DEWASA)	W4.U2/283/OT.01.3/1/2023
2.	SOP PROSES PENYELESAIAN PERKARA PIDANA ANAK JIKA UPAYA DIVERSI BERHASIL	W4.U2/284/OT.01.3/1/2023
3.	SOP PROSES PENYELESAIAN PERKARA PIDANA ANAK JIKA UPAYA DIVERSI TIDAK BERHASIL	W4.U2/285/OT.01.3/1/2023
4.	SOP PROSES PENYELESAIAN PERKARA PIDANA SINGKAT	W4.U2/286/OT.01.3/1/2023
5.	SOP PROSES PENYELESAIAN PERKARA TINDAK PIDANA TIPIRING	W4.U2/287/OT.01.3/1/2023
6.	SOP PROSES PENANGANAN PERKARA TILANG	W4.U2/288/OT.01.3/1/2023
7.	SOP PERMOHONAN UPAYA HUKUM BANDING	W4.U2/289/OT.01.3/1/2023
8.	SOP PERMOHONAN UPAYA HUKUM BANDING PEMILU	W4.U2/290/OT.01.3/1/2023
9.	SOP PERMOHONAN UPAYA HUKUM KASASI	W4.U2/291/OT.01.3/1/2023
10.	SOP PERMOHONAN UPAYA HUKUM PK PIDANA	W4.U2/292/OT.01.3/1/2023
11.	SOP PERMOHONAN GRASI	W4.U2/293/OT.01.3/1/2023
12.	SOP PERMOHONAN PRAPERADILAN	W4.U2/294/OT.01.3/1/2023
13.	SOP PERMINTAAN PERMOHONAN PERPANJANGAN PENAHANAN OLEH PENYIDIK DAN PENUNTUT UMUM PASAL 29 AYAT (2) DAN AYAT (3)	W4.U2/295/OT.01.3/1/2023
14.	SOP PERMINTAAN PERMOHONAN PERPANJANGAN PENAHANAN OLEH PERMINTAAN PENUNTUT UMUM PASAL 25 AYAT (2)	W4.U2/296/OT.01.3/1/2023
15.	SOP PERMOHONAN IJIN/ PERSETUJUAN BESUK (PERKARA PIDANA UMUM, TIPIKOR DAN PERIKANAN)	W4.U2/297/OT.01.3/1/2023
16.	SOP PERMINTAAN PERMOHONAN PERPANJANGAN PENAHANAN KE PENGADILAN TINGGI PASAL 29 AYAT	W4.U2/298/OT.01.3/1/2023

	(1) KUHAP	
17.	SOP PENANGGUHAN PENAHANAN PERKARA PIDANA UMUM	W4.U2/299/OT.01.3/1/2023
18.	SOP PROSE PENYELESAIAN PERMOHONAN IJIN/ PERSETUJUAN PENGGELEDAHAN (PERKARA PIDANA UMUM, TIPIKOR DAN PERIKANAN)	W4.U2/300/OT.01.3/1/2023
19.	SOP PROSES PENYELESAIAN PERMOHONAN DIVERSI	W4.U2/301/OT.01.3/1/2023
20.	SOP IJIN PEMBANTARAN	W4.U2/302/OT.01.3/1/2023
21.	SOP PENCABUTAN PERMOHONAN BANDING PIDANA	W4.U2/303/OT.01.3/1/2023
22.	SOP PENCABUTAN PERMOHONAN KASASI PIDANA	W4.U2/304/OT.01.3/1/2023
23.	SOP PENCABUTAN PERMOHONAN PENINJAUAN KEMBALI PIDANA	W4.U2/305/OT.01.3/1/2023
24.	SOP IJIN/ PERSETUJUAN PENYITAAN OLEH PENYIDIK (PERKARA PIDANA, TIPIKOR DAN PERIKANAN)	W4.U2/306/OT.01.3/1/2023
25.	SOP PERMOHONAN PENGALIHAN PENAHANAN	W4.U2/307/OT.01.3/1/2023
26.	SOP PINJAM PAKAI BARANG BUKTI	W4.U2/308/OT.01.3/1/2023
27.	SOP IJIN BEROBAT	W4.U2/309/OT.01.3/1/2023
28.	SOP PENYELESAIAN PERKARA PIDANA PEMILU	W4.U2/310/OT.01.3/1/2023



PENGADILAN NEGERI BENGKALIS KELAS IB

Jl. Karimun No. 12 Bengkulu
Telp. (0766) – 22831 Fax (0766) 21031
Email : pn_bengkalis@yahoo.co.id
Website : www.pn-bengkalis.go.id

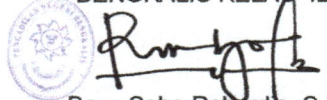
NOMOR SOP	:	W4.U2/283/OT.01.3/1/2023
Revisi Ke	:	6
TGL. PEMBUATAN	:	09 Januari 2017
TGL. REVISI	:	02 Januari 2023
DISAHKAN OLEH	:	KETUA PENGADILAN NEGERI BENGKALIS KELAS IB  Bayu Soho Rahardjo, S.H NIP. 19780302 200212 1 005
NAMA SOP	:	SOP PROSES PENYELESAIAN PERKARA PIDANA BIASA (DEWASA)

DASAR HUKUM :

1. Undang-Undang Nomor 8 Tahun 1981 tentang Kitab Undang-Undang Hukum Acara Pidana
2. Undang-Undang Nomor 48 Tahun 2009 tentang Kekuasaan Kehakiman
3. Undang-Undang Nomor 49 Tahun 2009 Jo Undang-Undang Nomor 8 Tahun 2004 tentang Perubahan Atas Undang-Undang Nomor 2 Tahun 1986 tentang Peradilan Umum
4. Peraturan Mahkamah Agung RI Nomor 7 Tahun 2015 Jo Peraturan Mahkamah Agung RI Nomor 2 Tahun 2020 tentang Perubahan Ketiga Atas Peraturan Mahkamah Agung RI Nomor 7 Tahun 2015 tentang Organisasi dan Tata Kerja Kepaniteraan dan Kesekretariatan Peradilan
5. Peraturan Mahkamah Agung RI Nomor 4 Tahun 2020 tentang Administrasi dan Persidangan Perkara Pidana di Pengadilan Secara Elektronik.
6. Peraturan Menteri Pendayagunaan Aparatur Negara dan Reformasi Birokrasi Nomor 35 Tahun 2012 tentang Pedoman Penyusunan standar Operasional Prosedur Administrasi Pemerintahan.
7. Peraturan Menteri Pendayagunaan Aparatur Negara dan Reformasi Birokrasi Nomor 15 Tahun 2014 tentang Pedoman Standar Pelayanan
8. Surat Edaran Mahkamah Agung R.I Nomor 2 Tahun 2014 tentang Penyelesaian Perkara Di Pengadilan Tingkat Pertama dan Tingkat Banding pada 4 (empat) Lingkungan Peradilan.
9. Surat Edaran Mahkamah Agung RI Nomor 4 Tahun 2016 tentang Pemberlakuan Rumusan Hasil Rapat Pleno Kamar Mahkamah Agung Tahun 2016 Sebagai Pedoman Pelaksanaan Tugas Bagi Pengadilan.
10. Surat Keputusan Mahkamah Agung RI Nomor KMA/032/SK/IV/2007 tentang Pemberlakuan Buku II tentang Pedoman Pelaksanaan Tugas dan Administrasi Peradilan
11. Surat Keputusan Ketua Mahkamah Agung Nomor 026/KMA/SK/II/2012 tentang Standar Pelayanan Peradilan.
12. Surat Keputusan Direktur Jenderal Badan Peradilan Umum Nomor 77/DJU/SK/HM02.3/2/2018 tentang Pedoman Standar Pelayanan Terpadu Satu Pintu Pada Pengadilan Tinggi dan Pengadilan Negeri Jo Surat Keputusan Direktur Jenderal Badan Peradilan Umum Nomor 3239/DJU/SK/HM02.3/11/2019 tentang Perubahan Surat Keputusan Direktur Jenderal Badan Peradilan Umum Nomor 77/DJU/SK/HM02.3/2/2018 tentang Pedoman Standar Pelayanan Terpadu Satu Pintu Pada Pengadilan Tinggi dan Pengadilan Negeri
13. Surat Direktur Jenderal Badan Peradilan Umum Nomor 379 /DJU/PS.00/3/2020 hal Persidangan Perkara Pidana Secara Teleconference

KETERKAITAN :

1. SOP Penahanan
2. SOP Permohonan Ijin Pembantaran

PERINGATAN/CATATAN

Jika SOP ini tidak dilaksanakan maka asas peradilan tidak akan tercapai

KUALIFIKASI PELAKSANA :

1. S-3
2. S-2
3. S-1
4. D-3
5. SMU Sederajat

PERALATAN/PERLENGKAPAN

1. Alat Tulis Kantor (ATK)
2. Komputer
3. Jaringan Internet/LAN
4. Printer
5. Scanner
6. Mesin Fotocopy
7. Register Perkara Pidana Biasa

PENCATATAN DAN PENDATAAN

Berkas Perkara Pidana Biasa

No	Aktivitas	Pelaksana							Mutu Baku			Ket.	
		Petugas PTSP	Staf Pidana	PP	Panmud Pidana	Panmud Hukum	Panitera	Hakim	KPN /WK PN	Persyaratan/Perlengkapan	Waktu		Output
1	Penerimaan berkas perkara			Tidak						- Berkas perkara - Checklist kelengkapan berkas - Tanda bukti pelimpahan perkara	1 Jam	- Berkas diterima/ Ekspedisi - Checklist yang sudah ditandatangani petugas	*1
2	Meneliti kelengkapan berkas perkara, termasuk Barang Bukti			Ya						- Berkas Perkara - Cek List kelengkapan berkas	1 Jam	- Berkas Lengkap/tidak lengkap - tanda terima pelimpahan berkas	
3	Input data SIPP dan Penomoran perkara, pencatatan dalam register									- Berkas perkara - Komputer - Koneksi LAN - SIPP - Buku register induk	5 Jam	Berkas diterima dan diberikan nomor perkara	*2
4	Menyerahkan berkas perkara yang sudah lengkap									Berkas Perkara	1 Jam	Ekspedisi	
5	Penetapan Majelis Hakim									- Berkas perkara - SIPP	3 Hari	Penetapan penunjukan Majelis/Hakim	
6	Penunjukan Panitera Pengganti (PP)									- Berkas perkara - SIPP	3 Hari	Penunjukan PP	
7	Pencatatan penunjukan Hakim dan PP ke dalam Buku Register									- Berkas perkara - Penetapan penunjukan Hakim dan PP	1 Jam	Register Manual	
8	Menyerahkan berkas perkara kepada Majelis Hakim untuk dibuat Penetapan hari sidang									- Berkas perkara - Penetapan	2 Jam	Ekspedisi	
9	Membuat Penetapan hari sidang dan penahanan jika ada									- Berkas - SIPP	3 Hari	- Penetapan penahanan - Penetapan Hari Sidang Pertama	
10	Menerima berkas perkara dari Hakim dan mengirim penetapan kepada staf untuk dikirim ke PU dan dicatat kedalam register induk									- Penetapan Penahanan - Penetapan Hari Sidang	1 Hari	Ekspedisi	
11	Proses persidangan sampai dengan pengucapan putusan									- Berkas Perkara - Court Calendar	113 Hari	- BA Sidang - Petikan Putusan - Putusan	*3
12	Memasukan amar dan tanggal putusan pada aplikasi SIPP									- Putusan yang sudah tandatangani di	3 Jam	Tanggal dan Amar putusan sudah terisi pada SIPP	
13	Mengupload Putusan/ Putusan Anonimisasi kedalam SIPP									- Berkas Perkara - Softcopy Putusan/Putusan Anonimisasi	1 Hari	Terunggahnya putusan/putusan anonimisasi ke dalam SIPP	

No	Aktivitas	Pelaksana								Mutu Baku			Ket.
		Petugas PTSP	Staf Pidana	PP	Panmud Pidana	Panmud Hukum	Panitera	Hakim	KPN /WK PN	Persyaratan/Perlengkapan	Waktu	Output	
14	Pengetikan petikan putusan									- Berkas Perkara - Putusan	1 Hari	Petikan Putusan	
15	Penyampaian petikan putusan kepada Penyidik, JPU, Terdakwa dan Rutan									Petikan Putusan Siap dikirim	1 Hari	- Ekspedisi - Tanda terima penyampaian petikan	*6
16	Penyampaian Salinan putusan kepada Penyidik, JPU, Terdakwa dan Rutan									Salinan Putusan siap dikirim	5 Hari	- Ekspedisi - Tanda terima penyampaian salinan	*7
17	Penyelesaian berkas perkara									Berkas perkara	7 Hari	Berkas perkara	
18	Meneliti kelengkapan berkas perkara									- Berkas perkara lengkap	3 Hari	Berkas perkara lengkap	
19	Menerima berkas dan meneliti kelengkapan berkas perkara									- Berkas perkara lengkap - Ekspedisi	2 hari	Berkas perkara lengkap	
20	Melakukan penjilidan									- Berkas perkara lengkap	1 hari	Berkas perkara lengkap sudah dijilid	
21	Menginput tanggal minutasasi pada sipp dan dicatat kedalam register									- Berkas perkara - Checklist kelengkapan berkas - Ekspedisi - Buku register	1 Hari	Tanggal minutasasi telah diinput pada SIPP dan telah tercatat pada register	
23	Menyerahkan berkas inactive ke Panmud Hukum									- Berkas Perkara yang sudah Berkekuatan Hukum tetap dan telah dijahit - Checklist	3 Hari Kerja	BA Penyerahan berkas perkara	

Penjelasan pada kolom Keterangan :

*1 Untuk 1 (satu) Berkas Perkara

*2 Apabila ada kendala teknis disertakan data dukung/berita acara

*3 5 bulan sejak pendaftaran perkara sampai dengan minutasasi

*4 Waktu yang tertera untuk pembuatan BAS Perpersidangan dan BAS harus selesai sebelum sidang berikutnya

*5 Kecuali perkara-perkara yang menarik perhatian masyarakat

*6 Penyampaian Petikan putusan 1x24 jam kepada Penyidik, JPU, Terdakwa dan Lapas



PENGADILAN NEGERI BENGKALIS KELAS IB

Jl. Karimun No. 12 Bengkulu
Telp. Telp. (0766) – 22831 Fax (0766) 21031
Email : pn_bengkalis@yahoo.co.id
Website : www.pn-bengkalis.go.id

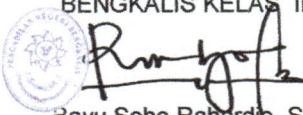
NOMOR SOP	:	W4.U2/284/OT.01.3/1/2023
Revisi Ke	:	6
TGL. PEMBUATAN	:	09 Januari 2017
TGL. REVISI	:	02 Januari 2023
DISAHKAN OLEH	:	KETUA PENGADILAN NEGERI BENGKALIS KELAS IB  Bayu Soho Rahardjo, S.H NIP. 19780302 200212 1 005
NAMA SOP	:	PROSES PENYELESAIAN PERKARA PIDANA ANAK JIKA UPAYA DIVERSI BERHASIL

- DASAR HUKUM :**
1. Undang-Undang Nomor 8 Tahun 1981 tentang Kitab Undang-Undang Hukum Acara Pidana
 2. Undang-Undang Nomor 48 Tahun 2009 tentang Kekuasaan Kehakiman
 3. Undang-Undang Nomor 49 Tahun 2009 Jo Undang-Undang Nomor 8 Tahun 2004 tentang Perubahan Atas Undang-Undang Nomor 2 Tahun 1986 tentang Peradilan Umum
 4. Undang-Undang Nomor 11 Tahun 2012 tentang Sistem Peradilan Pidana Anak
 5. Peraturan pemerintah Nomor 65 Tahun 2015 tentang pedoman pelaksanaan Diversi dalam sistem peradilan pidana Anak.
 6. Peraturan Mahkamah Agung RI Nomor 7 Tahun 2015 Jo Peraturan Mahkamah Agung RI Nomor 2 Tahun 2020 tentang Perubahan Ketiga Atas Peraturan Mahkamah Agung RI Nomor 7 Tahun 2015 tentang Organisasi dan Tata Kerja Kepaniteraan dan Kesekretariatan Peradilan.
 7. Peraturan Mahkamah Agung RI Nomor 4 Tahun 2020 tentang Administrasi dan Persidangan Perkara Pidana di Pengadilan Secara Elektronik.
 8. Peraturan Menteri Pendayagunaan Aparatur Negara dan Reformasi Birokrasi Nomor 35 Tahun 2012 tentang Pedoman Penyusunan standar Operasional Prosedur Administrasi Pemerintahan.
 9. Peraturan Menteri Pendayagunaan Aparatur Negara dan Reformasi Birokrasi Nomor 15 Tahun 2014 tentang Pedoman Standar Pelayanan
 10. Surat Keputusan Mahkamah Agung RI Nomor KMA/032/SK/IV/2007 tentang Pemberlakuan Buku II tentang Pedoman Pelaksanaan Tugas dan Administrasi Peradilan
 11. Surat Keputusan Direktur Jenderal Badan Peradilan Umum Nomor 77/DJU/SK/HM02.3/2/2018 tentang Pedoman Standar Pelayanan Terpadu Satu Pintu Pada Pengadilan Tinggi dan Pengadilan Negeri Jo Surat Keputusan Direktur Jenderal Badan Peradilan Umum Nomor 3239/DJU/SK/HM02.3/11/2019 tentang Perubahan Surat Keputusan Direktur Jenderal Badan Peradilan Umum Nomor 77/DJU/SK/HM02.3/2/2018 tentang Pedoman Standar Pelayanan Terpadu Satu Pintu Pada Pengadilan Tinggi dan Pengadilan Negeri
 12. Surat Direktur Jenderal Badan Peradilan Umum Nomor 379 /DJU/PS.00/3/2020 hal Persidangan Perkara Pidana Secara Teleconference

KETERKAITAN :

SOP perkara Penahanan anak

PERINGATAN/CATATAN

Jika SOP ini tidak dilaksanakan maka asas peradilan tidak akan tercapai

KUALIFIKASI PELAKSANA :

1. S-3
2. S-2
3. S-1
4. D-3
5. SMU Sederajat

PERALATAN/PERLENGKAPAN

1. Alat Tulis Kantor (ATK)
2. Komputer
3. Jaringan Internet/LAN
4. Printer
5. Scanner
6. Mesin Fotocopy
7. Register Perkara Pidana Anak
8. Register Diversi

PENCATATAN DAN PENDATAAN

Berkas Perkara Pidana Anak

No	Aktivitas	Pelaksana								Mutu Baku			Ket.	
		Petugas PTSP	Staf	PP	Panmud Pidana	Panmud Hukum	Panitera	Hakim	KPN/WKPN	Persyaratan / Perlengkapan	Waktu	Output		
1	Menerima berkas perkara													
2	Meneliti kelengkapan berkas perkara termasuk barang bukti													
3	Menginput data SIPP dan Penomoran perkara, pencatatan dalam register induk													
4	Menyerahkan berkas perkara yang sudah lengkap													
5	Menetapkan Hakim/Majelis Hakim													
6	Menunjuk Panitera Pengganti (PP)													
7	Mencatat penunjukan Hakim/Majelis Hakim dan PP ke dalam Buku Register Induk													
8	Menyerahkan berkas perkara kepada Hakim/Majelis Hakim untuk mengupayakan diversifikasi													
9	Melaksanakan Diversifikasi bagi yang memenuhi syarat yang ditentukan													
10	Laporan hakim fasilitator kepada KPN dan permohonan penetapan jika upaya diversifikasi berhasil													
11	Pembuatan konsep penetapan diversifikasi													

No	Aktivitas	Pelaksana								Mutu Baku			Ket.
		Petugas PTSP	Staf	PP	Panmud Pidana	Panmud Hukum	Panitera	Hakim	KPN/WKPN	Persyaratan/Perlengkapan	Waktu	Output	
12	Penandatanganan penetapan diversi									- Konsep Penetapan Diversi	1 Hari	Penetapan Diversi	
13	Pengiriman salinan penetapan diversi kepada pihak terkait									- Penetapan Diversi - Buku Ekspedisi	3 Hari	Tanda Terima pengiriman salinan penetapan	*5
14	Arsip perkara									- Berkas perkara - Penetapan diversi - Buku Ekspedisi	3 Hari	BA penerimaan berkas untuk diarsipkan di kepaniteraan hukum	

Penjelasan pada kolom Keterangan :

- *1 Surat penitipan barang bukti kepada JPU
- *2 Pelaksanaan Diversi maksimal 7 hari kerja
- *3 Jika tidak berhasil maka hakim membuat penetapan hari sidang dan pemeriksaan dilanjutkan
- *4 Panitera dapat mendelegasikan ke Panitera Muda Pidana
- *5 Apabila hasil kesepakatan diversi tidak dilaksanakan maka perkara bisa dibuka kembali



PENGADILAN NEGERI BENGKALIS KELAS IB

Jl. Karimun No. 12 Bengkulu
Telp. (0766) – 22831 Fax (0766) 21031
Email : pn_bengkalis@yahoo.co.id
Website : www.pn-bengkalis.go.id

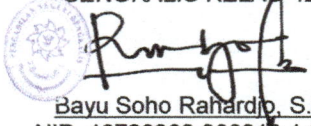
NOMOR SOP	:	W4.U3/285/OT.01.3/1/2023
Revisi Ke	:	6
TGL. PEMBUATAN	:	09 Januari 2017
TGL. REVISI	:	02 Januari 2023
DISAHKAN OLEH	:	KETUA PENGADILAN NEGERI BENGKALIS KELAS IB  Bayu Soho Rahardjo, S.H NIP. 19780302 200212 1 005
NAMA SOP	:	PROSES PENYELESAIAN PERKARA PIDANA ANAK JIKA UPAYA DIVERSI TIDAK BERHASIL

DASAR HUKUM :

1. Undang-Undang Nomor 8 Tahun 1981 tentang Kitab Undang-Undang Hukum Acara Pidana
2. Undang-Undang Nomor 48 Tahun 2009 tentang Kekuasaan Kehakiman
3. Undang-Undang Nomor 49 Tahun 2009 Jo Undang-Undang Nomor 8 Tahun 2004 tentang Perubahan Atas Undang-Undang Nomor 2 Tahun 1986 tentang Peradilan Umum
4. Undang-Undang Nomor 11 Tahun 2012 tentang Sistem Peradilan Pidana Anak
5. Peraturan pemerintah Nomor 65 Tahun 2015 tentang pedoman pelaksanaan Diversi dan penanganan anak yang belum berumur 12 (dua belas) jo peraturan Makamah Agung RI nomor 4 tahun 2014 tentang pedoman pelaksanaan Diversi dalam sistem Peradilan pidana Anak
6. Peraturan Mahkamah Agung RI Nomor 7 Tahun 2015 Jo Peraturan Mahkamah Agung RI Nomor 2 Tahun 2020 tentang Perubahan Ketiga Atas Peraturan Mahkamah Agung RI Nomor 7 Tahun 2015 tentang Organisasi dan Tata Kerja Kepaniteraan dan Kesekretariatan Peradilan.
7. Peraturan Mahkamah Agung RI Nomor 4 Tahun 2020 tentang Administrasi dan Persidangan Perkara Pidana di Pengadilan Secara Elektronik.
8. Peraturan Menteri Pendayagunaan Aparatur Negara dan Reformasi Birokrasi Nomor 35 Tahun 2012 tentang Pedoman Penyusunan standar Operasional Prosedur Administrasi Pemerintahan.
9. Peraturan Menteri Pendayagunaan Aparatur Negara dan Reformasi Birokrasi Nomor 15 Tahun 2014 tentang Pedoman Standar Pelayanan
10. Surat Keputusan Ketua Mahkamah Agung Nomor 026/KMA/SK/II/2012 tentang Standar Pelayanan Peradilan.
11. Surat Keputusan Direktur Jenderal Badan Peradilan Umum Nomor 77/DJU/SK/HM02.3/2/2018 tentang Pedoman Standar Pelayanan Terpadu Satu Pintu Pada Pengadilan Tinggi dan Pengadilan Negeri Jo Surat Keputusan Direktur Jenderal Badan Peradilan Umum Nomor 3239/DJU/SK/HM02.3/11/2019 tentang Perubahan Surat Keputusan Direktur Jenderal Badan Peradilan Umum Nomor 77/DJU/SK/HM02.3/2/2018 tentang Pedoman Standar Pelayanan Terpadu Satu Pintu Pada Pengadilan Tinggi dan Pengadilan Negeri
13. Surat Direktur Jenderal Badan Peradilan Umum Nomor 379 /DJU/PS.00/3/2020 hal Persidangan Perkara Pidana Secara Teleconference

KETERKAITAN :

SOP perkara Penahanan anak

PERINGATAN/CATATAN

Jika SOP ini tidak dilaksanakan maka asas peradilan tidak akan tercapai

KUALIFIKASI PELAKSANA :

1. S-3
2. S-2
3. S-1
4. D-3
5. SMU Sederajat

PERALATAN/PERLENGKAPAN

1. Alat Tulis Kantor (ATK)
2. Komputer
3. Jaringan Internet/LAN
4. Printer
5. Scanner
6. Mesin Fotocopy
7. Register Perkara Pidana Anak

PENCATATAN DAN PENDATAAN

Berkas Perkara Pidana Anak

No	Aktivitas	Pelaksana							Mutu Baku			Ket.	
		Ptgs PTSP	Staf	PP	Panmud Pidana	Panmud Hukum	Panitera	Hakim	KPN /WK PN	Persyaratan/Perengkapan	Waktu		Output
1	Menerima berkas perkara									- Berkas perkara - Checklist kelengkapan berkas - Tanda bukti pelimpahan perkara	1 Jam	- Berkas diterima/ Ekspedisi - Cheklist yang sudah di tandatangani petugas	
2	Meneliti kelengkapan berkas perkara termasuk barang bukti									- Berkas Perkara - Cek List kelengkapan berkas	3 Jam	- Berkas Lengkap/tidak lengkap - tanda terima pelimpahan berkas	
3	Menginput data SIPP dan Penomoran perkara, pencatatan dalam register induk									- Berkas perkara - Komputer - Koneksi LAN - SIPP - Buku register induk	2 Jam	Berkas diterima dan diberikan nomor perkara	
4	Menyerahkan berkas perkara yang sudah lengkap									Berkas Perkara	2 Jam	Ekspedisi	
5	Menetapkan Hakim/Majelis Hakim									- Berkas perkara - SIPP	2 Jam	Penetapan penunjukan Majelis/Hakim	
6	Menunjuk Panitera Pengganti (PP)									- Berkas perkara - SIPP	2 Jam	penunjukan PP	
7	Mencatat penunjukan Hakim/Majelis Hakim dan PP ke dalam Buku Register Induk									- Berkas perkara - Penetapan penunjukan Hakim/Majelis Hakim dan PP	2 Jam	Register Manual	
8	Menyerahkan berkas perkara kepada Hakim/Majelis Hakim untuk dibuat penahanan jika ada									- Berkas perkara - Penetapan	1 Jam	Ekspedisi	
9	Membuat Penetapan hari sidang									- Berkas Perkara - SIPP	1 Jam	- Penetapan penahanan - Penetapan Hari Sidang Pertama	*1
10	Menyerahkan penetapan kepada staf untuk dikirim ke PU dan dicatat kedalam register induk dan SIPP									- Penetapan penahanan - Penetapan Hari Sidang Pertama	1 Hari	Ekspedisi	
11	Proses persidangan sampai dengan pengucapan putusan									- Berkas Perkara - Court Calendar	22 hari	- BA Sidang - Petikan Putusan - Putusan	*3
12	Memasukan amar dan tanggal putusan pada aplikasi SIPP									Putusan yang sudah tandatangani	3 Jam	Tanggal dan Amar putusan sudah terisi pada SIPP	
13	Mengupload Putusan/ Putusan Anonimisasi kedalam SIPP									- Berkas Perkara - <i>Softcopy</i> Putusan/ Putusan Anonimisasi	1 Hari	Terunggahnya putusan/putusan anonimisasi ke dalam SIPP	
14	Pengetikan petikan putusan									- Berkas Perkara - Putusan	1 Hari	Petikan putusan	

15	Penyampaian petikan dan salinan putusan kpd Penyidik, JPU, ABH, PK BAPAS dan Lapas							Petikan Putusan dan salinan putusan Siap dikirim	1 hari	- Ekspedisi - Tanda terima penyampaian petikan / salinan	*5
16	Penyelesaian berkas perkara							Berkas perkara	3 Hari	Berkas perkara	
17	Meneliti kelengkapan berkas perkara							Berkas perkara lengkap	1 Hari	Berkas perkara lengkap	
18	Menerima berkas dan meneliti kelengkapan berkas perkara							- Berkas perkara lengkap - Ekspedisi	1 Hari	Berkas perkara lengkap	
19	Melakukan penjilidan							Berkas perkara lengkap	1 Hari	Berkas perkara lengkap sudah dijilid	
20	Menulis amar dan tanggal putusan kedalam register induk							- SIPP - Buku Register	1 Hari	Data terinput ke sipp dan tercatat di register manual	
21	Menyerahkan Minutasi perkara kepada Panmud Pidana							- Berkas perkara - Cheklist kelengkapan berkas - Berkas sudah dijahit - Buku Ekspedisi	1 Hari	Tanda terima penyerahan berkas	
22	Menginput amar dan tanggal putusan kedalam SIPP							- Putusan - SIPP	1 Jam	Amar dan tanggal putusan lengkap	
23	Menginput e-doc ke dalam SIPP							- Pertimbangan hukum - Putusan - SIPP	1 Jam	Pertimbangan hukum, e-doc putusan dan e-doc Anonimisasi putusan lengkap	
24	Menerima Minutasi perkara dari PP							- Berkas perkara - Cheklist kelengkapan berkas	1 Hari	Checklist sudah ditanda tangan panitera muda pidana	
25	Menyerahkan berkas ke Panmud Hukum							- Berkas Perkara yang sudah Berkekuatan Hukum tetap - Cheklist	3 Hari Kerja	- BA Penyerahan berkas perkara - Arsip perkara	

Penjelasan pada kolom Keterangan :

- *1 Penetapan penahanan jika ada
- *2 Pelaksanaan Diversi maksimal 7 hari
- *3 Disesuaikan dengan masa tahanan anak
- *4 BAS harus selesai sebelum sidang berikut nya
- *5 Penyampaian Petikan putusan 1x24 jam



PENGADILAN NEGERI BENGKALIS KELAS IB

Jl. Karimun No. 12 Bengkulu
Telp. (0766) – 22831 Fax (0766) 21031
Email : pn_bengkalis@yahoo.co.id
Website : www.pn-bengkalis.go.id

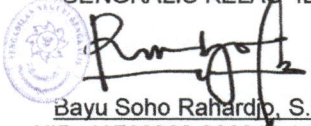
NOMOR SOP	:	W4.U2/286/OT.01.3/1/2023
Revisi Ke	:	6
TGL. PEMBUATAN	:	09 Januari 2017
TGL. REVISI	:	02 Januari 2023
DISAHKAN OLEH	:	KETUA PENGADILAN NEGERI BENGKALIS KELAS IB  Bayu Soho Rahardjo, S.H NIP. 19780302 200212 1 005
NAMA SOP	:	PROSES PENYELESAIAN PERKARA PIDANA SINGKAT

DASAR HUKUM :

1. Undang-Undang Nomor 8 Tahun 1981 tentang Kitab Undang-Undang Hukum Acara Pidana
2. Undang-Undang Nomor 48 Tahun 2009 tentang Kekuasaan Kehakiman
3. Undang-Undang Nomor 49 Tahun 2009 Jo Undang-Undang Nomor 8 Tahun 2004 tentang Perubahan Atas Undang-Undang Nomor 2 Tahun 1986 tentang Peradilan Umum
4. Peraturan Mahkamah Agung RI Nomor 7 Tahun 2015 Jo Peraturan Mahkamah Agung RI Nomor 2 Tahun 2020 tentang Perubahan Ketiga Atas Peraturan Mahkamah Agung RI Nomor 7 Tahun 2015 tentang Organisasi dan Tata Kerja Kepaniteraan dan Kesekretariatan Peradilan
5. Peraturan Mahkamah Agung RI Nomor 4 Tahun 2020 tentang Administrasi dan Persidangan Perkara Pidana di Pengadilan Secara Elektronik.
6. Peraturan Menteri Pendayagunaan Aparatur Negara dan Reformasi Birokrasi Nomor 35 Tahun 2012 tentang Pedoman Penyusunan standar Operasional Prosedur Administrasi Pemerintahan.
7. Peraturan Menteri Pendayagunaan Aparatur Negara dan Reformasi Birokrasi Nomor 15 Tahun 2014 tentang Pedoman Standar Pelayanan
8. Surat Edaran Mahkamah Agung R.I Nomor 2 Tahun 2014 tentang Penyelesaian Perkara Di Pengadilan Tingkat Pertama dan Tingkat Banding pada 4 (empat) Lingkungan Peradilan.
9. Surat Keputusan Mahkamah Agung RI Nomor KMA/032/SK/IV/2007 tentang Pemberlakuan Buku II tentang Pedoman Pelaksanaan Tugas dan Administrasi Peradilan
10. Surat Keputusan Ketua Mahkamah Agung Nomor 026/KMA/SK/III/2012 tentang Standar Pelayanan Peradilan.
11. Surat Keputusan Direktur Jenderal Badan Peradilan Umum Nomor 77/DJU/SK/HM02.3/2/2018 tentang Pedoman Standar Pelayanan Terpadu Satu Pintu Pada Pengadilan Tinggi dan Pengadilan Negeri Jo Surat Keputusan Direktur Jenderal Badan Peradilan Umum Nomor 3239/DJU/SK/HM02.3/11/2019 tentang Perubahan Surat Keputusan Direktur Jenderal Badan Peradilan Umum Nomor 77/DJU/SK/HM02.3/2/2018 tentang Pedoman Standar Pelayanan Terpadu Satu Pintu Pada Pengadilan Tinggi dan Pengadilan Negeri
12. Surat Direktur Jenderal Badan Peradilan Umum Nomor 379 /DJU/PS.00/3/2020 hal Persidangan Perkara Pidana Secara Teleconference

KETERKAITAN :

SOP Penanganan Meja Pengaduan

PERINGATAN/CATATAN

Jika SOP ini tidak dilaksanakan maka asas peradilan tidak akan tercapai

KUALIFIKASI PELAKSANA :

1. S-3
2. S-2
3. S-1
4. D-3
5. SMU Sederajat

PERALATAN/PERLENGKAPAN

1. Alat Tulis Kantor (ATK)
2. Komputer
3. Jaringan Internet/LAN
4. Printer
5. Scanner
6. Mesin Fotocopy
7. Register Perkara Pidana Singkat

PENCATATAN DAN PENDATAAN

Berkas Perkara Pidana Singkat

No	Aktivitas	Pelaksana							Mutu Baku			Ket	
		Petugas PTSP	Staf	PP	Panmud Pidana	Panmud Hukum	Panitera	Majelis Hakim	KPN/WKP N	Persyaratan/Perengkapan	Waktu		Output
1	Menerima berkas perkara				Tidak					- Berkas perkara - Checklist berkas Perkara	1 jam	Berkas diterima/ Ekspedisi	
2	Meneliti kelengkapan berkas perkara									- Cek List berkas perkara	2 jam	Berkas Lengkap	
3	Menyerahkan berkas perkara				Ya					- Berkas Perkara	2 jam	Ekspedisi	
4	Menetapkan Majelis Hakim/Hakim									- Berkas perkara	1 jam	Penetapan penunjukan Majelis/Hakim	
5	Menunjuk Panitera Pengganti (PP)									- Berkas perkara - Penetapan penunjukan Hakim	1 jam	Surat penunjukan PP dan JS/JSP	
6	Menyerahkan berkas perkara kepada Hakim									- Berkas perkara - Penetapan	1 jam	Ekspedisi	
7	Proses persidangan									- Berkas Perkara - terdakwa, Saksi dan Barang Bukti lengkap	3 Hari Kerja	BAS	*1
8	Menginput data SIPP dan penomoran perkara, pencatatan dalam register induk									- SIPP - Register Induk Perkara Pidana Singkat	1 jam	Tercatatnya dalam SIPP dan register induk Perkara Pidana Singkat	*2
9	Penyusunan putusan dalam Berita Acara Sidang (BAS)									- Konsep BAS	2 jam	BAS yang sudah di tanda tangani	*3
10	Pembuatan petikan Putusan									- Berkas perkara - Konsep Petikan Putusan - Konsep BA	3 jam	Petikan Putusan dan BAS yang sudah diketik rapi	*4
11	Penyampaian petikan putusan kpd penyidik, jpu dan lapas dan minutasasi berkas perkara									- <i>Softcopy</i> Petikan Putusan	3 jam	Petikan Putusan sudah di upload ke SIPP dalam bentuk pdf	*5
12	Menyerahkan berkas perkara / minutasasi									- Berkas perkara - Ceklist kelengkapan berkas - Buku ekspedisi	1 jam	Tanda terima penyerahan berkas	
13	Menginput amar dan tanggal putusan kedalam SIPP									- Putusan PN - SIPP	1 jam	Amar dan tanggal putusan lengkap	
14	Menginput e-doc putusan ke dalam SIPP									- Putusan PN - SIPP	1 jam	E-doc putusan lengkap	
15	Menerima minutasasi perkara dari PP									- Berkas perkara - Ceklist kelengkapan berkas	1 hari	Berkas perkara sudah diminutasasi	
16	Menyerahkan berkas ke Panmud Hukum									- Perkara sudah berkekuatan hukum tetap - Cheklist	3 hari	Berita acara penyerahan berkas Arsip perkara	

Penjelasan pada kolom Keterangan :

- *1 Apabila terdakwa dan saksi tidak dihadirkan, maka berkas dikembalikan ke JPU tanpa penetapan
- *2 Setelah sidang pertama dan perkara telah diputus
- *3 Putusan menjadi bagian dari berita acara sidang (pasal 203 ayat 3 huruf d KUHAP)
- *4 Putusan menjadi satu dengan berita acara sidang
- *5 Pasal 203 ayat 3 huruf e KUHAP



PENGADILAN NEGERI BENGKALIS KELAS IB

Jl. Karimun No. 12 Bengkalis
Telp. (0766) – 22831 Fax (0766) 21031
Email : pn_bengkalis@yahoo.co.id
Website : www.pn-bengkalis.go.id

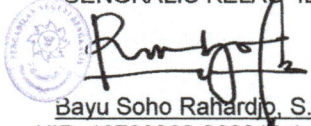
NOMOR SOP	:	W4.U2/287/OT.01.3/1/2023
Revisi Ke	:	6
TGL. PEMBUATAN	:	09 Januari 2017
TGL. REVISI	:	02 Januari 2023
DISAHKAN OLEH	:	KETUA PENGADILAN NEGERI BENGKALIS KELAS IB  Bayu Soho Rahardjo, S.H NIP. 19780302 200212 1 005
NAMA SOP	:	PROSES PENYELESAIAN PERKARA PIDANA TIPIRING

DASAR HUKUM :	KETERKAITAN :	
<ol style="list-style-type: none">1. Undang-Undang Nomor 8 Tahun 1981 tentang Kitab Undang-Undang Hukum Acara Pidana2. Undang-Undang Nomor 48 Tahun 2009 tentang Kekuasaan Kehakiman3. Undang-Undang Nomor 49 Tahun 2009 Jo Undang-Undang Nomor 8 Tahun 2004 tentang Perubahan Atas Undang-Undang Nomor 2 Tahun 1986 tentang Peradilan Umum4. Peraturan Mahkamah Agung RI Nomor 2 tahun 2012 tentang penyesuaian batas tindak pidana ringan dan jumlah denda KUHP.5. Peraturan Mahkamah Agung RI Nomor 7 Tahun 2015 Jo Peraturan Mahkamah Agung RI Nomor 2 Tahun 2020 tentang Perubahan Ketiga Atas Peraturan Mahkamah Agung RI Nomor 7 Tahun 2015 tentang Organisasi dan Tata Kerja Kepaniteraan dan Kesekretariatan Peradilan6. Peraturan Mahkamah Agung RI Nomor 4 Tahun 2020 tentang Administrasi dan Persidangan Perkara Pidana di Pengadilan Secara Elektronik.7. Peraturan Menteri Pendayagunaan Aparatur Negara dan Reformasi Birokrasi Nomor 35 Tahun 2012 tentang Pedoman Penyusunan standar Operasional Prosedur Administrasi Pemerintahan.8. Peraturan Menteri Pendayagunaan Aparatur Negara dan Reformasi Birokrasi Nomor 15 Tahun 2014 tentang Pedoman Standar Pelayanan9. Surat Edaran Mahkamah Agung R.I Nomor 2 Tahun 2014 tentang Penyelesaian Perkara Di Pengadilan Tingkat Pertama dan Tingkat Banding pada 4 (empat) Lingkungan Peradilan.10. Surat Keputusan Mahkamah Agung RI Nomor KMA/032/SK/IV/2007 tentang Pemberlakuan Buku II tentang Pedoman Pelaksanaan Tugas dan Administrasi Peradilan11. Surat Keputusan Ketua Mahkamah Agung Nomor 026/KMA/SK/III/2012 tentang Standar Pelayanan Peradilan.12. Surat Keputusan Direktur Jenderal Badan Peradilan Umum Nomor 77/DJU/SK/HM02.3/2/2018 tentang Pedoman Standar Pelayanan Terpadu Satu Pintu Pada Pengadilan Tinggi dan Pengadilan Negeri Jo Surat Keputusan Direktur Jenderal Badan Peradilan Umum Nomor 3239/DJU/SK/HM02.3/11/2019 tentang Perubahan Surat Keputusan Direktur Jenderal Badan Peradilan Umum Nomor 77/DJU/SK/HM02.3/2/2018 tentang Pedoman Standar Pelayanan Terpadu Satu Pintu Pada Pengadilan Tinggi dan Pengadilan Negeri13. Surat Direktur Jenderal Badan Peradilan Umum Nomor 379 /DJU/PS.00/3/2020 hal Persidangan Perkara Pidana Secara Teleconference	SOP kepaniteraan pidana	
		PERINGATAN/CATATAN
		Jika SOP ini tidak dilaksanakan maka asas peradilan tidak akan tercapai
		KUALIFIKASI PELAKSANA :
		<ol style="list-style-type: none">1. S-32. S-23. S-14. D-35. SMU Sederajat
		PERALATAN/PERLENGKAPAN
		<ol style="list-style-type: none">1. Alat Tulis Kantor (ATK)2. Komputer3. Jaringan Internet/LAN4. Printer5. Scanner6. Mesin Fotocopy7. Register Perkara Pidana cepat/Tipiring
	PENCATATAN DAN PENDATAAN	
	Berkas Perkara Pidana Cepat / Tipiring	

No	Aktivitas	Pelaksana								Mutu Baku			Ket.
		Petugas PTSP	Staf	PP	Panmud Pidana	Panmud Hukum	Panitera	Hakim	KPN/WKPN	Persyaratan/Perengkapan	Waktu	Output	
1	Menerima berkas perkara dari penyidik				Tidak					- Berkas perkara - Checklist berkas Perkara	1 jam	Berkas diterima/ Ekspedisi	*1
2	Meneliti kelengkapan berkas perkara									Cek List berkas perkara	2 jam	Berkas Lengkap	
3	Menyerahkan berkas perkara				Ya					Berkas Perkara	2 jam	Ekspedisi	
4	Menetapkan Hakim									Berkas perkara	1 jam	Penetapan penunjukan Hakim	
5	Menunjuk Panitera Pengganti (PP)									- Berkas perkara - Penetapan penunjukan Hakim	1 jam	penunjukan PP	
6	Menyerahkan berkas perkara kepada Hakim									- Berkas perkara - Penetapan	1 jam	Ekspedisi	
7	Proses persidangan									- Berkas Perkara - terdakwa, Saksi dan Barang Bukti lengkap	1 Hari kerja	Putusan	*2
8	Menginput data SIPP dan penomoran perkara, pencatatan dalam register induk									- SIPP - Register Induk Perkara Pidana Cepat	1 jam	Tercatatnya dalam SIPP dan register induk Perkara Pidana Singkat	*3
9	Pengisian Blangko ke dalam Putusan									- Berkas perkara - Blangko Putusan	2 jam	Putusan	
10	Penyampaian petikan putusan kepada penyidik, jpu, terdakwa serta lapas dan Minutasi berkas perkara									- Petikan Putusan - Buku Expedisi	3 jam	Tanda terima penyampaian Petikan putusan	*4
11	Menyerahkan Minutasi perkara									- Berkas perkara - Cheklist kelengkapan berkas - Buku Expedisi	3 jam	Tanda terima penyerahan berkas	
12	Menginput amar dan tanggal putusan kedalam SIPP									- Putusan - SIPP	1 jam	Amar dan tanggal putusan lengkap	
13	Menginput e-doc ke dalam SIPP									- Putusan - SIPP	1 jam	e-doc putusan lengkap	
14	Menginput tanggal minutasi pada SIPP dan dicatat dalam register									- SIPP - Buku register	1 hari	Data terinput ke sip dan tercatat di register	
15	Menyerahkan berkas ke Panmud Hukum									Perkara sudah berkekuatan hukum tetap	3 hari	- Berita acara penyerahan berkas perkara - Arsip perkara	

Penjelasan pada kolom Keterangan :

*1 Per Berkas Perkara

*2 Perberkas perkara

*3 Diisi setelah putus (pasal 209 KUHP)

*4 Penyampaian Petikan putusan 1x24 jam kepada Penyidik, JPU, Terdakwa dan Lapas



PENGADILAN NEGERI BENGKALIS KELAS IB

Jl. Karimun No. 12 Bengkulu
Telp. (0766) – 22831 Fax (0766) 21031
Email : pn_bengkalis@yahoo.co.id
Website : www.pn-bengkalis.go.id

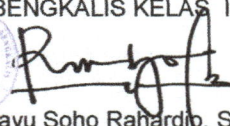
NOMOR SOP	:	W4.U2/288/OT.01.3/1/2023
Revisi Ke	:	6
TGL. PEMBUATAN	:	09 Januari 2017
TGL. REVISI	:	02 Januari 2023
DISAHKAN OLEH	:	KETUA PENGADILAN NEGERI BENGKALIS KELAS IB  Bayu Soho Rahardjo, S.H NIP. 19780302 200212 1 005
NAMA SOP	:	PROSES PENYELESAIAN PERKARA TILANG

DASAR HUKUM :

1. Undang-Undang Nomor 8 Tahun 1981 tentang Kitab Undang-Undang Hukum Acara Pidana
2. Undang-Undang Nomor 48 Tahun 2009 tentang Kekuasaan Kehakiman
3. Undang-Undang Nomor 49 Tahun 2009 Jo Undang-Undang Nomor 8 Tahun 2004 tentang Perubahan Atas Undang-Undang Nomor 2 Tahun 1986 tentang Peradilan Umum
4. Undang – undang Nomor 22 tahun 2009 tentang LLAJ
5. Peraturan Mahkamah Agung RI Nomor 7 Tahun 2015 Jo Peraturan Mahkamah Agung RI Nomor 2 Tahun 2020 tentang Perubahan Ketiga Atas Peraturan Mahkamah Agung RI Nomor 7 Tahun 2015 tentang Organisasi dan Tata Kerja Kepaniteraan dan Kesekretariatan Peradilan
6. Peraturan Mahkamah Agung RI Nomor 12 tahun 2016 tentang tata cara penyelesaian perkara pelanggaran lalu lintas
7. Peraturan Mahkamah Agung RI Nomor 4 Tahun 2020 tentang Administrasi dan Persidangan Perkara Pidana di Pengadilan Secara Elektronik.
8. Peraturan Menteri Pendayagunaan Aparatur Negera dan Reformasi Birokrasi Nomor 35 Tahun 2012 tentang Pedoman Penyusunan standar Operasional Prosedur Administrasi Pemerintahan.
9. Peraturan Menteri Pendayagunaan Aparatur Negera dan Reformasi Birokrasi Nomor 15 Tahun 2014 tentang Pedoman Standar Pelayanan
10. Surat Keputusan Ketua Mahkamah Agung Nomor 026/KMA/SK/III/2012 tentang Standar Pelayanan Peradilan.
11. Surat Keputusan Mahkamah Agung RI Nomor KMA/032/SK/IV/2007 tentang Pemberlakuan Buku II tentang Pedoman Pelaksanaan Tugas dan Administrasi Peradilan
12. Surat Keputusan Direktur Jenderal Badan Peradilan Umum Nomor 77/DJU/SK/HM02.3/2/2018 tentang Pedoman Standar Pelayanan Terpadu Satu Pintu Pada Pengadilan Tinggi dan Pengadilan Negeri Jo Surat Keputusan Direktur Jenderal Badan Peradilan Umum Nomor 3239/DJU/SK/HM02.3/11/2019 tentang Perubahan Surat Keputusan Direktur Jenderal Badan Peradilan Umum Nomor 77/DJU/SK/HM02.3/2/2018 tentang Pedoman Standar Pelayanan Terpadu Satu Pintu Pada Pengadilan Tinggi dan Pengadilan Negeri

KETERKAITAN :

PERINGATAN/CATATAN

1. Jika SOP ini tidak dilaksanakan maka asas peradilan tidak akan tercapai
2. Jika SOP ini tidak dilaksanakan, tertib administrasi tidak tercapai

KUALIFIKASI PELAKSANA :

1. S-3
2. S-2
3. S-1
4. D-3
5. SMU Sederajat

PERALATAN/PERLENGKAPAN

1. Alat Tulis Kantor (ATK)
2. Komputer
3. Jaringan Internet/LAN
4. Printer
5. Scanner
6. Mesin Fotocopy
7. Register Perkara Pidana cepat/Tipiring

PENCATATAN DAN PENDATAAN

Berkas Perkara Pidana Lalu Lintas

No	Aktivitas	Pelaksana							Mutu Baku			Ket.		
		Petugas PTSP	Staf	PP	Panmud Pidana	Panmud Hukum	Panitera	Hakim	KPN/WKPN	Persyaratan/Perengkapan	Waktu		Output	
1	Menerima berkas perkara Lalu lintas dari penyidik										- Berkas perkara Lalu lintas - Soft Copy berkas	1 jam	Berkas diterima	
2	Meneliti Kelengkapan Berkas										- Berkas perkara Lalu lintas - Soft Copy berkas	1 jam	Berkas lengkap	
3	Menyusun berkas dan Melapisi berkas dengan kertas karbon										- Berkas perkara - ATK	1 hari	Berkas lengkap dengan karbon	
4	Penetapan Penunjukan Hakim										- Berkas perkara - Konsep penetapan	1 jam	Penetapan penunjukan Hakim	
5	Penunjukan PP										- Berkas perkara - Konsep penetapan	1 jam	Penunjukan PP	
6	Persidangan pengucapan putusan										Berkas perkara	1 jam	Putusan	*1
7	Menginput putusan perkara tilang di SIPP										- ATK - SIPP	1 hari	Terinput ke dalam SIPP	
8	Mengumumkan denda tilang di papan pengumuman dan website										- Salinan Putusan - ATK - Website	1 jam	Putusan terpublikasikan	
9	Mengirimkan salinan putusan dan barang bukti ke Kejaksaan										- Salinan putusan - barang bukti - Buku Ekspedisi	2 jam	Tanda terima pengiriman Salinan putusan dan Barang Bukti	

Penjelasan pada kolom Keterangan :

*1 Tanpa dihadiri terdakwa







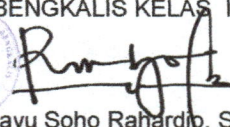

PENGADILAN NEGERI BENGKALIS KELAS IB

Jl. Karimun No. 12 Bengkulu
Telp. (0766) – 22831 Fax (0766) 21031
Email : pn_bengkalis@yahoo.co.id
Website : www.pn-bengkalis.go.id

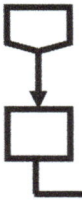
NOMOR SOP	:	W4.U2/289/OT.01.3/1/2023
Revisi Ke	:	6
TGL. PEMBUATAN	:	09 Januari 2017
TGL. REVISI	:	02 Januari 2023
DISAHKAN OLEH	:	KETUA PENGADILAN NEGERI BENGKALIS KELAS IB  Bayu Soho Rahardjo, S.H NIP. 19780302 200212 1 005
NAMA SOP	:	PERMOHONAN UPAYA HUKUM BANDING PADA PENGADILAN NEGERI

DASAR HUKUM :	KETERKAITAN :
<ol style="list-style-type: none">1. Undang-Undang Nomor 8 Tahun 1981 tentang Kitab Undang-Undang Hukum Acara Pidana2. Undang-Undang Nomor 48 Tahun 2009 tentang Kekuasaan Kehakiman3. Undang-Undang Nomor 49 Tahun 2009 Jo Undang-Undang Nomor 8 Tahun 2004 tentang Perubahan Atas Undang-Undang Nomor 2 Tahun 1986 tentang Peradilan Umum4. Peraturan Mahkamah Agung RI Nomor 7 Tahun 2015 Jo Peraturan Mahkamah Agung RI Nomor 2 Tahun 2020 tentang Perubahan Ketiga Atas Peraturan Mahkamah Agung RI Nomor 7 Tahun 2015 tentang Organisasi dan Tata Kerja Kepaniteraan dan Kesekretariatan Peradilan5. Peraturan Mahkamah Agung RI Nomor 4 Tahun 2020 tentang Administrasi dan Persidangan Perkara Pidana di Pengadilan Secara Elektronik.6. Peraturan Menteri Pendayagunaan Aparatur Negara dan Reformasi Birokrasi Nomor 35 Tahun 2012 tentang Pedoman Penyusunan standar Operasional Prosedur Administrasi Pemerintahan.7. Peraturan Menteri Pendayagunaan Aparatur Negara dan Reformasi Birokrasi Nomor 15 Tahun 2014 tentang Pedoman Standar Pelayanan8. Surat Edaran Mahkamah Agung RI Nomor 4 Tahun 2016 tentang pemberlakuan Rumusan Hasil Rapat Pleno kamar Mahkamah Agung Tahun 2016 sebagai pedoman pelaksanaan tugas bagi pengadilan.9. Surat Keputusan Mahkamah Agung RI Nomor KMA/032/SK/IV/2007 tentang Pemberlakuan Buku II tentang Pedoman Pelaksanaan Tugas dan Administrasi Peradilan10. Surat Keputusan Ketua Mahkamah Agung Nomor 026/KMA/SK/II/2012 tentang Standar Pelayanan Peradilan.11. Surat Keputusan Direktur Jenderal Badan Peradilan Umum Nomor 77/DJU/SK/HM02.3/2/2018 tentang Pedoman Standar Pelayanan Terpadu Satu Pintu Pada Pengadilan Tinggi dan Pengadilan Negeri Jo Surat Keputusan Direktur Jenderal Badan Peradilan Umum Nomor 3239/DJU/SK/HM02.3/11/2019 tentang Perubahan Surat Keputusan Direktur Jenderal Badan Peradilan Umum Nomor 77/DJU/SK/HM02.3/2/2018 tentang Pedoman Standar Pelayanan Terpadu Satu Pintu Pada Pengadilan Tinggi dan Pengadilan Negeri	<ol style="list-style-type: none">1. SOP Proses Penyelesaian Perkara Pidana Biasa2. SOP Proses Penyelesaian Perkara Pidana Singkat3. SOP Proses Penyelesaian Perkara Pidana Anak
	PERINGATAN/CATATAN
	Jika SOP ini tidak dilaksanakan maka asas peradilan tidak akan tercapai
	KUALIFIKASI PELAKSANA :
	<ol style="list-style-type: none">1. S-32. S-23. S-14. D-35. SMU Sederajat
	PERALATAN/PERLENGKAPAN
	<ol style="list-style-type: none">1. Alat Tulis Kantor (ATK)2. Komputer3. Printer4. Buku Register Induk Perkara Pidana5. Buku Register Perkara Pidana Banding
	PENCATATAN DAN PENDATAAN
	Berkas Perkara Pidana

No	Aktivitas	Pelaksana					Mutu Baku			Ket.	
		Petugas PTSP	Meja II	Panmud Pidana	JS / JSP	Panitera	KPN/ WKPN	Persyaratan/ Perlengkapan	Waktu		Output
1	Menerima Permohonan Banding							- Berkas perkara - Putusan - ATK - Surat Kuasa (jika ada)	1 jam	Persyaratan Permohonan Banding lengkap	
2	Membuat Akta Pernyataan Banding							- Berkas perkara - Putusan - Surat Kuasa (jika ada) - ATK	1 jam	Konsep Akta Pernyataan Banding	
3	Mengoreksi dan Paraf Akta							- Berkas Perkara - Putusan - Konsep Akta Pernyataan Banding - ATK	3 jam	Konsep Akta Banding yang telah diparaf	
4	Menandatangani Akta Pernyataan Banding							- Berkas Perkara - Putusan - Konsep Akta Pernyataan Banding yang telah diparaf	2 jam	Akta Pernyataan Banding	*1
5	Menginput data Permohonan Banding di SIPP dan dicatat dalam register							- Akta Pernyataan Banding - Putusan - ATK - SIPP - Register	5 jam	Data Banding terinput di SIPP dan tercatat dalam register	
6	Membuat Laporan Banding							- Berkas Perkara - Putusan - Akta Pernyataan Banding - ATK	3 Jam	Konsep Laporan Permohonan Banding ke Pengadilan Tinggi	
7	Menandatangani laporan banding							- Konsep Laporan Permohonan Banding ke Pengadilan Tinggi	2 Jam	Laporan Banding	
8	Mengirim Laporan Banding							- Laporan Permohonan Banding - ATK - Buku ekspedisi	1 Hari	Tanda bukti pengiriman	*2
9	Pemberitahuan Pernyataan Banding							- Akta Permohonan Banding - ATK - Surat tugas	1 Hari	Relaas pemberitahuan banding	
10	Menginput Pemberitahuan Banding di SIPP dan dicatat di register							- Relaaas pemberitahuan banding - ATK - SIPP - Register	3 Jam	Data terinput dalam SIPP dan tercatat dalam register	
11	Menerima Memori/kontra banding							- Memori banding - Sofcopy Memori Memori banding - ATK - Register	1 Hari	Memori banding lengkap dibuat rangkap sesuai kebutuhan dan tercatat kedalam register manual	*3
12	Membuat Akta Tanda terima Memori/Kontra Banding							- Memori banding - ATK - Register	1 Jam	Konsep akta tanda terima Memori banding	*4
13	Menandatangani akta penerimaan Memori/kontra banding							- Konsep akta tanda terima Memori banding - ATK	1 Jam	Akta tanda terima Memori banding	*5
14	Menginput penerimaan Memori/kontra Banding ke SIPP dan dicatat dalam register							- Akta tanda terima Memori banding - Memori banding - SIPP - register	2 Jam	Data terinput di SIPP dan tercatat di register	
15	Pemberitahuan dan Penyerahan Memori/kontra Banding serta input relaas pemberitahuan							- Akta tanda terima Memori banding - Memori banding - ATK	1 Hari	Relaas pemberitahuan dan penyerahan Memori banding	

No	Aktivitas	Pelaksana						Mutu Baku			Ket.
		Petugas PTSP	Meja II	Panmud Pidana	JS / JSP	Panitera	KPN/ WKPN	Persyaratan/ Perengkapan	Waktu	Output	
16	Pencatatan dalam register							- Relas pemberitahuan dan penyerahan Memori banding - Register - SIPP - ATK	1 Jam	Data pemberitahuan dan penyerahan Memori banding terinput dalam SIPP dan tercatat dalam register	
17	Mempelajari berkas perkara							- Berkas perkara - Putusan	3 Hari	Akta telah mempelajari berkas perkara	
18	Membuat Surat Pengantar Pengiriman berkas banding dan menyiapkan berkas bundel A dan bundel B							- Berkas perkara (bundel A dan bundel B) - Softcopy putusan - ATK	2 Hari	- Konsep surat - Berkas sudah tersusun	
19	Menanda tangani surat Pengantar Pengiriman Berkas Banding							- Konsep surat pengantar pengiriman berkas banding	2 Jam	Surat pengantar pengiriman berkas banding yang sudah di tanda tangani	
20	Mengirim berkas banding							- Berkas perkara (Bundel A & Bundel B) - Surat pengantar - ATK	1 Hari	Tanda bukti pengiriman	*6
21	Input surat pengantar di SIPP dan mencatat dalam register							- Surat pengantar pengiriman berkas banding - Register - SIPP - ATK	1 Jam	Data telah terinput di SIPP dan tercatat di register	
22	Arsip berkas perkara banding di simpan di arsip aktif							- Putusan - Akta-akta - Memori dan kontra memori banding	1 Hari Kerja	Arsip tersimpan sebagai arsip aktif di kepaniteraan pidana	

Penjelasan pada kolom Keterangan :

- *1 Panitera menanda tangani akta setelah pemohon menanda tangani akta
- *2 Kirim lewat Pos dan Email/ Fax/ Aplikasi
- *3 Pengisian ini terkait dengan meja II yang ada di PTSP
- *4 Pengisian ini terkait dengan meja II yang ada di PTSP
- *5 Setelah di paraf oleh Panmud Pidana
- *6 Paling lambat berkas dikirim 14 hari sejak permintaan banding diajukan (pasal 236 KUHP)



PENGADILAN NEGERI BENGKALIS KELAS IB

Jl. Karimun No. 12 Bengkulu
Telp. (0766) – 22831 Fax (0766) 21031
Email : pn_bengkalis@yahoo.co.id
Website : www.pn-bengkalis.go.id

NOMOR SOP	:	W4.U2/290/OT.01.3/1/2023
Revisi Ke	:	6
TGL. PEMBUATAN	:	09 Januari 2017
TGL. REVISI	:	02 Januari 2023
DISAHKAN OLEH	:	KETUA PENGADILAN NEGERI BENGKALIS KELAS IB Bayu Soho Rahardjo, S.H NIP. 19780302 200212 1 005
NAMA SOP	:	PERMOHONAN UPAYA HUKUM BANDING PEMILU PADA PENGADILAN NEGERI

DASAR HUKUM :

1. Undang-Undang Nomor 8 Tahun 1981 tentang Kitab Undang-Undang Hukum Acara Pidana
2. Undang-Undang Nomor 48 Tahun 2009 tentang Kekuasaan Kehakiman
3. Undang-Undang Nomor 49 Tahun 2009 Jo Undang-Undang Nomor 8 Tahun 2004 tentang Perubahan Atas Undang-Undang Nomor 2 Tahun 1986 tentang Peradilan Umum
4. Undang – Undang Nomor 7 tahun 2017 Tentang Pemilihan umum.
5. Peraturan Mahkamah Agung RI Nomor 2 tahun 2013 tentang tata cara Penyelesaian tindak Pidana Pemilu.
6. Peraturan Mahkamah Agung RI Nomor 7 Tahun 2015 Jo Peraturan Mahkamah Agung RI Nomor 2 Tahun 2020 tentang Perubahan Ketiga Atas Peraturan Mahkamah Agung RI Nomor 7 Tahun 2015 tentang Organisasi dan Tata Kerja Kepaniteraan dan Kesekretariatan Peradilan
7. Peraturan Mahkamah Agung RI Nomor 4 Tahun 2020 tentang Administrasi dan Persidangan Perkara Pidana di Pengadilan Secara Elektronik.
8. Peraturan Menteri Pendayagunaan Aparatur Negara dan Reformasi Birokrasi Nomor 35 Tahun 2012 tentang Pedoman Penyusunan standar Operasional Prosedur Administrasi Pemerintahan.
9. Peraturan Menteri Pendayagunaan Aparatur Negara dan Reformasi Birokrasi Nomor 15 Tahun 2014 tentang Pedoman Standar Pelayanan
10. Surat Edaran Mahkamah Agung RI Nomor 4 Tahun 2016 tentang pemberlakuan Rumusan Hasil Rapat Pleno kamar Mahkamah Agung Tahun 2016 sebagai pedoman pelaksanaan tugas bagi pengadilan.
11. Surat Keputusan Mahkamah Agung RI Nomor KMA/032/SK/IV/2007 tentang Pemberlakuan Buku II tentang Pedoman Pelaksanaan Tugas dan Administrasi Peradilan.
12. Surat Keputusan Ketua Mahkamah Agung Nomor 026/KMA/SK/III/2012 tentang Standar Pelayanan Peradilan.
13. Surat Keputusan Direktur Jenderal Badan Peradilan Umum Nomor 77/DJU/SK/HM02.3/2/2018 tentang Pedoman Standar Pelayanan Terpadu Satu Pintu Pada Pengadilan Tinggi dan Pengadilan Negeri Jo Surat Keputusan Direktur Jenderal Badan Peradilan Umum Nomor 3239/DJU/SK/HM02.3/11/2019 tentang Perubahan Surat Keputusan Direktur Jenderal Badan Peradilan Umum Nomor 77/DJU/SK/HM02.3/2/2018 tentang Pedoman Standar Pelayanan Terpadu Satu Pintu Pada Pengadilan Tinggi dan Pengadilan Negeri

KETERKAITAN :

1. SOP Proses Penyelesaian Perkara Pidana Biasa
2. SOP Proses Penyelesaian Perkara Pidana Singkat
3. SOP Proses Penyelesaian Perkara Pidana Anak

PERINGATAN/CATATAN

Jika SOP ini tidak dilaksanakan maka asas peradilan tidak akan tercapai

KUALIFIKASI PELAKSANA :

1. S-3
2. S-2
3. S-1
4. D-3
5. SMU Sederajat

PERALATAN/PERLENGKAPAN

1. Alat Tulis Kantor (ATK)
2. Komputer
3. Jaringan Internet/LAN
4. Printer
5. Scanner
6. Mesin Fotocopy
7. Buku Register Induk Perkara Pidana
8. Buku Register Perkara Pidana Banding

PENCATATAN DAN PENDATAAN

Berkas Perkara Pidana

No	Aktivitas	Pelaksana					Mutu Baku			Ket.	
		Petugas PTSP	Staf / Meja II	Panmud Pidana	JS / JSP	Panitera	KPN/W KPN	Persyaratan/Perengkapan	Waktu		Output
1	Menerima Permohonan Banding							- Berkas perkara - Putusan - ATK - Surat Kuasa (jika ada) - Tenggang waktu banding 3 hari kerja setelah putusan	1 jam	Persyaratan Permohonan Banding lengkap	
2	Membuat Akta Pernyataan Banding							- Berkas perkara - Putusan - Surat Kuasa (jika ada) - ATK	1 jam	Konsep Akta Pernyataan Banding	
3	Mengoreksi dan Paraf Akta							- Berkas Perkara - Putusan - Konsep Akta Pernyataan Banding - ATK	2 jam	Konsep Akta Pernyataan Banding yang telah diparaf	
4	Menanda tangani Akta Pernyataan Banding							- Berkas Perkara - Putusan - Konsep Akta Pernyataan Banding yang telah diparaf	1 jam	Akta Pernyataan Banding	*1
5	Menginput data Permohonan Banding di SIPP dan dicatat dalam register							- Akta Pernyataan Banding - Putusan - ATK - SIPP - Register	1 jam	Data Banding terinput di SIPP dan tercatat dalam register	
6	Membuat Laporan Banding							- Berkas Perkara - Putusan - Akta Pernyataan Banding - ATK	1 jam	Konsep Laporan Permohonan Banding ke Pengadilan Tinggi	
7	Menanda tangani laporan banding							Konsep Laporan Permohonan Banding ke Pengadilan Tinggi	1 jam	Laporan Banding	
8	Mengirim Laporan Banding							- Laporan Permohonan Banding - ATK - Buku ekspedisi	2 jam	Tanda bukti pengiriman	*2
9	Pemberitahuan Pernyataan Banding							- Akta Permohonan Banding - ATK - Surat tugas	1 jam	Relaas pemberitahuan banding	
10	Menginput Pemberitahuan Banding di SIPP dan dicatat di register							- Relaas pemberitahuan banding - ATK - SIPP - Register	1 jam	Data terinput dalam SIPP dan tercatat dalam register	
11	Menerima Memori/kontra banding							- Memori /kontra banding - Sofcopy memori/kontra memori banding - ATK - Register	1 jam	Memori/kontra banding lengkap dibuat rangkap sesuai kebutuhan	
12	Membuat Akta Tanda terima Memori /kontra Banding							- Memori /kontra banding - ATK - Register	1 jam	Konsep akta tanda terima memori banding	
13	Penanda tanganan akta penerimaan memori /kontra banding							- Konsep akta tanda terima memori /kontra banding - ATK	1 jam	Akta tanda terima memori /kontra banding	*3
14	Menginput penerimaan Memori /kontra Banding ke SIPP dan dicatat dalam register							- Akta tanda terima memori/kontra banding - Memori /kontra banding - SIPP - register	1 jam	Data terinput di SIPP dan tercatat di register	
15	Pemberitahuan dan Penyerahan Memori /kontra Banding serta input relaas pemberitahuan							- Akta tanda terima / kontra memori banding - Memori/ kontra banding - ATK	1 jam	Relaas pemberitahuan dan penyerahan memori/kontra banding	

No	Aktivitas	Pelaksana						Mutu Baku			Ket.
		Petugas PTSP	Staf / Meja II	Panmud Pidana	JS / JSP	Panitera	KPN/W KPN	Persyaratan/ Perlengkapan	Waktu	Output	
16	Pencatatan dalam register							- Relaas pemberitahuan dan penyerahan memori /kontra banding - Register - SIPP - ATK	1 jam	Data pemberitahuan dan penyerahan memori /kontra banding terinput dalam SIPP dan tercatat dalam register	
17	Mempelajari Berkas Perkara							- Berkas perkara - putusan	2 jam	Akta telah mempelajari berkas perkara	
18	Membuat Surat Pengantar Pengiriman berkas banding							- Berkas perkara (bundel A dan bundel B) - Softcopy putusan - ATK	1 jam	Konsep surat pengantar pengiriman berkas banding	
19	Menanda tangani Surat Pengantar Pengiriman berkas banding							Konsep surat pengantar pengiriman berkas banding	1 jam	Surat pengantar pengiriman berkas banding yang sudah ditandatangani	
20	Mengirim berkas Banding							- Berkas perkara (bundel A & bundel B) - Surat pengantar - ATK	2 Jam	Tanda bukti pengiriman	*4
21	Menginput Surat Pengantar di SIPP dan mencatat dalam register							- surat pengantar pengiriman berkas banding - Register - SIPP - ATK	2 jam	Data telah terinput di SIPP dan tercatat di register	
22	Arsip berkas perkara banding di simpan di arsip aktif							- Putusan - Akta-akta - Memori dan kontra memori banding	1 Hari	Arsip tersimpan sebagai arsip aktif di Kepaniteraan Pidana	

Penjelasan pada kolom Keterangan :

- *1 Panitera menanda tangani akta setelah pemohon menanda tangani akta
- *2 Kirim lewat Pos/ Email/ Fax/ Aplikasi
- *3 Setelah di paraf oleh Panmud Pidana
- *4 Paling lambat berkas dikirim 14 hari pasal 236 KUHP (Lihat UU Pemilu)



PENGADILAN NEGERI BENGKALIS KELAS IB

Jl. Karimun No. 12 Bengkulu
Telp. (0766) – 22831 Fax (0766) 21031
Email : pn_bengkalis@yahoo.co.id
Website : www.pn-bengkalis.go.id

NOMOR SOP	:	W4.U2/291/OT.01.3/1/2023
Revisi Ke	:	6
TGL. PEMBUATAN	:	09 Januari 2017
TGL. REVISI	:	02 Januari 2023
DISAHKAN OLEH	:	KETUA PENGADILAN NEGERI BENGKALIS KELAS IB  Bayu Soho Rahardjo, S.H NIP. 19780302 200212 1 005
NAMA SOP	:	PERMOHONAN UPAYA HUKUM KASASI PENGADILAN NEGERI

DASAR HUKUM :

1. Undang-Undang Nomor 8 Tahun 1981 tentang Kitab Undang-Undang Hukum Acara Pidana.
2. Undang-Undang Nomor 48 Tahun 2009 tentang Kekuasaan Kehakiman.
3. Undang-Undang Nomor 49 Tahun 2009 Jo Undang-Undang Nomor 8 Tahun 2004 tentang Perubahan Atas Undang-Undang Nomor 2 Tahun 1986 tentang Peradilan Umum.
4. Undang-Undang Nomor 5 Tahun 2004 Jo Undang-Undang Nomor 3 Tahun 2009 (tentang Perubahan Pertama dan Kedua atas Undang-Undang Nomor 14 Tahun 1985 tentang Mahkamah Agung RI).
5. Peraturan Mahkamah Agung RI Nomor 7 Tahun 2015 Jo Peraturan Mahkamah Agung RI Nomor 2 Tahun 2020 tentang Perubahan Ketiga Atas Peraturan Mahkamah Agung RI Nomor 7 Tahun 2015 tentang Organisasi dan Tata Kerja Kepaniteraan dan Kesekretariatan Peradilan.
6. Peraturan Mahkamah Agung RI Nomor 4 Tahun 2020 tentang Administrasi dan Persidangan Perkara Pidana di Pengadilan Secara Elektronik.
7. Peraturan Menteri Pendayagunaan Aparatur Negera dan Reformasi Birokrasi Nomor 35 Tahun 2012 tentang Pedoman Penyusunan standar Operasional Prosedur Administrasi Pemerintahan.
8. Peraturan Menteri Pendayagunaan Aparatur Negera dan Reformasi Birokrasi Nomor 15 Tahun 2014 tentang Pedoman Standar Pelayanan.
9. Surat Edaran Ketua Mahkamah Agung RI Nomor 3 Tahun 1998 tentang Penyelesaian Perkara.
10. Surat Edaran Mahkamah Agung RI Nomor 1 Tahun 2014 tentang Perubahan Surat Edaran Mahkamah Agung RI Nomor 14 Tahun 2010 tentang Dokumen Elektronik Sebagai Kelengkapan Permohonan Kasasi/PK.
11. Surat Keputusan Mahkamah Agung RI Nomor KMA/032/SK/IV/2007 tentang Pemberlakuan Buku II tentang Pedoman Pelaksanaan Tugas dan Administrasi Peradilan.
12. Surat Keputusan Ketua Mahkamah Agung Nomor 026/KMA/SK/I/11/2012 tentang Standar Pelayanan Peradilan.
13. Surat Keputusan Direktur Jenderal Badan Peradilan Umum Nomor 77/DJU/SK/HM02.3/2/2018 tentang Pedoman Standar Pelayanan Terpadu Satu Pintu Pada Pengadilan Tinggi dan Pengadilan Negeri Jo Surat Keputusan Direktur Jenderal Badan Peradilan Umum Nomor 3239/DJU/SK/HM02.3/11/2019 tentang Perubahan Surat Keputusan Direktur Jenderal Badan Peradilan Umum Nomor 77/D3U/SK/HM02.3/2/2018 tentang Pedoman Standar Pelayanan Terpadu Satu Pintu Pada Pengadilan Tinggi dan Pengadilan Negeri

KETERKAITAN :

1. SOP Proses Penyelesaian Perkara Pidana Biasa
2. SOP Proses Penyelesaian Perkara Pidana Singkat
3. SOP Proses Penyelesaian Perkara Pidana Anak

PERINGATAN/CATATAN

Jika SOP ini tidak dilaksanakan maka asas peradilan tidak akan tercapai

KUALIFIKASI PELAKSANA :













1. S-3
2. S-2
3. S-1
4. D-3
5. SMU Sederajat

PERALATAN/PERLENGKAPAN

1. Alat Tulis Kantor (ATK)
2. Komputer
3. Jaringan Internet/LAN
4. Printer
5. Scanner
6. Mesin Fotocopy
7. Buku Register Perkara Pidana Kasasi

PENCATATAN DAN PENDATAAN

Berkas Perkara Pidana

No	Aktivitas	Pelaksana						Mutu Baku			Ket.
		Petugas PTSP	Staf / Meja II	Panmud Pidana	JS / JSP	Panitera	KPN/WK PN	Persyaratan/Perengkapan	Waktu	Output	
1	Menerima Permohonan Kasasi							- Berkas perkara - ATK - Surat Kuasa (jika ada)	1 Hari	Persyaratan Permohonan Kasasi lengkap	*1
2	Membuat Akta Pernyataan Kasasi							- Berkas perkara - Dokumen elektronik - Surat Kuasa (jika ada) - ATK	3 Hari	Konsep Akta Pernyataan Kasasi	
3	Mengoreksi dan Paraf Akta pernyataan kasasi							- Berkas Perkara - Dokumen elektronik - Konsep Akta Pernyataan Kasasi - ATK	1 Hari	Konsep Akta Pernyataan Kasasi yang telah diparaf	
4	Menandatangani Akta Pernyataan Kasasi							- Berkas Perkara - Dokumen elektronik - Konsep Akta Pernyataan Kasasi yang telah diparaf	1 Hari	Akta Pernyataan Kasasi	*2
5	Menginput data Permohonan Kasasi di SIPP dan dicatat dalam register							- Akta Pernyataan Kasasi - Dokumen elektronik - ATK - Register	1 Hari	Data Kasasi terinput di SIPP dan tercatat dalam register	
6	Membuat Laporan Kasasi							- Berkas Perkara - Dokumen elektronik - Akta Pernyataan Kasasi - ATK	1 Hari	Konsep Laporan Permohonan Kasasi ke Mahkamah Agung	
7	Menandatangani laporan kasasi							- Konsep Laporan Permohonan Kasasi ke Mahkamah Agung	1 Hari	Laporan Pernyataan Kasasi	
8	Mengirim Laporan Pernyataan Kasasi							- Laporan Pernyataan Kasasi - Barcode - ATK - Buku ekspedisi	2 Hari	Tanda bukti pengiriman	*3
9	Pemberitahuan Pernyataan Kasasi							- Akta pernyataan Kasasi - Surat tugas - ATK	1 Hari	Relaas pemberitahuan kasasi	
10	Menginput Pemberitahuan Kasasi di SIPP dan dicatat di register							- Relaaas pemberitahuan kasasi - SIPP - Register - ATK	1 Hari	Data terinput dalam SIPP dan tercatat dalam register	
11	Menerima Memori /kontra memori Kasasi							- Memori kasasi - Register - Softcopy memori kasasi - ATK	1 Hari	Memori kasasi lengkap dibuat rangkap sesuai kebutuhan	
12	Membuat AktaTanda terima Memori/ kontra memori Kasasi		 					- Memori kasasi - softcopy memori kasasi - Register - ATK	2 Jam	Konsep akta tanda terima memori kasasi	

No	Aktivitas	Pelaksana					Mutu Baku			Ket.	
		Petugas PTSP	Staf / Meja II	Panmud Pidana	JS / JSP	Panitera	KPN/WK PN	Persyaratan/Perlengkapan	Waktu		Output
13	Menandatangani akta penerimaan memori / kontra memori kasasi							- Akta tanda terima memori kasasi	2 Jam	Akta tanda terima memori kasasi	
14	Menginput penerimaan Memori Kasasi ke SIPP dan dicatat dalam register							- Akta tanda terima memori kasasi - Memori kasasi - SIPP - Register	2 Jam	Data terinput di SIPP dan tercatat di register	
15	Pemberitahuan dan Penyerahan Memori / kontra memori Kasasi							- Akta tanda terima memori kasasi - Memori kasasi - ATK	1 Hari	Relaas pemberitahuan dan penyerahan memori kasasi	
16	Menginput Relaa Pemberitahuan dan Penyerahan Memori / kontra memori Kasasi di SIPP dan dicatat di register							- Relaa pemberitahuan dan penyerahan memori kasasi - ATK - Register - SIPP	2 Jam	Data pemberitahuan dan penyerahan memori kasasi terinput dalam SIPP dan tercatat dalam register	
17	Memberitahukan untuk mempelajari berkas kepada pihak-pihak							- Blanko pemberitahuan untuk mempelajari berkas	1 Hari	Surat pemberitahuan untuk mempelajari berkas	
18	Menginput surat untuk mempelajari berkas di SIPP dan dicatat dalam register							- Relaa pemberitahuan untuk mempelajari berkas - Register - SIPP - ATK	1 Hari	Data terinput dalam SIPP dan tercatat dalam register	
19	Mempelajari Berkas Perkara							- Berkas perkara - dokumen elektronik	3 Hari	Akta telah mempelajari berkas perkara	
20	Mengupload dokumen elektronik dalam direktori dokumen elektronik							- dokumen elektronik - SIPP MA	1 Hari	Dokumen elektronik terupload dalam direktori dokumen elektronik MA	
21	Menyusun dan membuat Surat Pengantar Pengiriman berkas kasasi							- Berkas perkara (bundel A dan bundel B) - barcode - ATK	3 Hari	Konsep surat pengantar pengiriman berkas kasasi ke MA	
22	Penandatanganan Surat Pengantar Pengiriman berkas kasasi							Konsep surat pengantar pengiriman berkas kasasi	1 Jam	Surat pengantar pengiriman berkas kasasi yang sudah ditandatangani	
23	Mengirim berkas Kasasi							- Berkas perkara (bundel A & bundel B) - surat pengantar - barcode - Softcopy berkas - ATK	1 Hari	Tanda bukti pengiriman	
24	Input Surat Pengantar di SIPP dan mencatat dalam register							- surat pengantar pengiriman berkas kasasi - Register - SIPP - ATK	1 Jam	Data telah terinput di SIPP dan tercatat di register	
25	Arsip berkas perkara kasasi di simpan di arsip aktif							- dokumen elektronik - akta-akta - memori dan kontra memori kasasi	1 Hari	Arsip tersimpan sebagai arsip aktif di Kepaniteraan Pidana	

Penjelasan pada kolom Keterangan :

- *1 Dokumen elektronik sebagai mana dimaksud dalam SEMA No. 1/2014
- *2 Panitera menanda tangani akta setelah pemohon menanda tangani akta
- *3 Kirim lewat Pos / Email/ Fax/ Aplikasi



PENGADILAN NEGERI BENGKALIS KELAS IB

Jl. Karimun No. 12 Bengkulu
Telp. (0766) – 22831 Fax (0766) 21031
Email : pn_bengkalis@yahoo.co.id
Website : www.pn-bengkalis.go.id

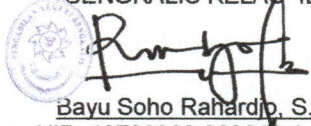
NOMOR SOP	:	W4.U2/292/OT.01.3/1/2023
Revisi Ke	:	6
TGL. PEMBUATAN	:	09 Januari 2017
TGL. REVISI	:	02 Januari 2023
DISAHKAN OLEH	:	KETUA PENGADILAN NEGERI BENGKALIS KELAS IB  Bayu Soho Rahardjo, S.H NIP. 19780302 200212 1 005
NAMA SOP	:	PERMOHONAN UPAYA HUKUM PK PIDANA PADA PENGADILAN NEGERI

DASAR HUKUM :	KETERKAITAN :
<ol style="list-style-type: none">1. Undang-Undang Nomor 8 Tahun 1981 tentang Kitab Undang-Undang Hukum Acara Pidana.2. Undang-Undang Nomor 48 Tahun 2009 tentang Kekuasaan Kehakiman.3. Undang-Undang Nomor 49 Tahun 2009 Jo Undang-Undang Nomor 8 Tahun 2004 tentang Perubahan Atas Undang-Undang Nomor 2 Tahun 1986 tentang Peradilan Umum.4. Undang-Undang Nomor 3 Tahun 2009 (tentang Perubahan Pertama dan Kedua atas Undang-Undang Nomor 14 Tahun 1985 tentang Mahkamah Agung RI).5. Peraturan Mahkamah Agung RI Nomor 7 Tahun 2015 Jo Peraturan Mahkamah Agung RI Nomor 2 Tahun 2020 tentang Perubahan Ketiga Atas Peraturan Mahkamah Agung RI Nomor 7 Tahun 2015 tentang Organisasi dan Tata Kerja Kepaniteraan dan Kesekretariatan Peradilan.6. Peraturan Mahkamah Agung RI Nomor 4 Tahun 2020 tentang Administrasi dan Persidangan Perkara Pidana di Pengadilan Secara Elektronik.7. Peraturan Menteri Pendayagunaan Aparatur Negera dan Reformasi Birokrasi Nomor 35 Tahun 2012 tentang Pedoman Penyusunan standar Operasional Prosedur Administrasi Pemerintahan.8. Peraturan Menteri Pendayagunaan Aparatur Negera dan Reformasi Birokrasi Nomor 15 Tahun 2014 tentang Pedoman Standar Pelayanan.9. Surat Edaran Ketua Mahkamah Agung RI Nomor 3 Tahun 1998 tentang Penyelesaian Perkara.10. Surat Edaran Mahkamah Agung RI Nomor 1 Tahun 2014 tentang Perubahan Surat Edaran Mahkamah Agung RI Nomor 14 Tahun 2010 tentang Dokumen Elektronik Sebagai Kelengkapan Permohonan Kasasi/PK.11. Surat Edaran Mahkamah Agung RI Nomor 4 Tahun 2016 Tentang Pemerlakuan Rumusan Hasil Rapat Pleno Kamar Mahkamah Agung tahun 2016 Sebagai Pedoman Pelaksana Tugas Bagi Pengadilan12. Surat Keputusan Mahkamah Agung RI Nomor KMA/032/SK/IV/2007 tentang Pemberlakuan Buku II tentang Pedoman Pelaksanaan Tugas dan Administrasi Peradilan.13. Surat Keputusan Ketua Mahkamah Agung Nomor 026/KMA/SK/I/11/2012 tentang Standar Pelayanan Peradilan.14. Surat Keputusan Direktur Jenderal Badan Peradilan Umum Nomor 77/DJU/SK/HM02.3/2/2018 tentang Pedoman Standar Pelayanan Terpadu Satu Pintu Pada Pengadilan Tinggi dan Pengadilan Negeri Jo Surat Keputusan Direktur Jenderal Badan Peradilan Umum Nomor 3239/DJU/SK/HM02.3/11/2019 tentang Perubahan Surat Keputusan Direktur Jenderal Badan Peradilan Umum Nomor 77/D3U/SK/HM02.3/2/2018 tentang Pedoman Standar Pelayanan Terpadu Satu Pintu Pada Pengadilan Tinggi dan Pengadilan Negeri	<ol style="list-style-type: none">1. SOP Proses Penyelesaian Perkara Pidana Biasa2. SOP Proses Penyelesaian Perkara Pidana Anak PERINGATAN/CATATAN <p>Jika SOP ini tidak dilaksanakan maka asas peradilan tidak akan tercapai</p> KUALIFIKASI PELAKSANA : <ol style="list-style-type: none">1. S-32. S-23. S-14. D-35. SMU Sederajat PERALATAN/PERLENGKAPAN <ol style="list-style-type: none">1. Alat Tulis Kantor (ATK)2. Komputer3. Jaringan Internet/LAN4. Printer5. Scanner6. Mesin Fotocopy7. Buku Register Perkara Pidana PK PENCATATAN DAN PENDATAAN <p>Berkas Perkara Pidana</p>

No	Aktivitas	Pelaksana								Mutu Baku			Ket.		
		Petugas PTSP	Staf / Meja II	Panmud Pidana	JS / JSP	Panitera	PP	Hakim	KPN / WKP N	Persyaratan/ Perlengkapan	Waktu	Output			
1	Menerima Permohonan dan memori PK											- Permohonan Peninjauan Kembali - Surat kuasa (jika ada) - ATK - Softcopy	1 Hari	Permohonan PK perkara pidana	
2	Membuat Akta Pernyataan PK pidana											- Permohonan PK - ATK	3 Hari	Konsep Akta pernyataan PK pidana	
3	Mengoreksi dan Paraf Akta											- Permohonan PK - Konsep akta pernyataan PK pidana - ATK	1 Hari	Konsep akta pernyataan PK pidana yang diparaf	
4	Menanda tangani Akta Pernyataan PK											- Konsep akta pernyataan PK pidana yang di paraf - ATK	1 Hari	Akta pernyataan PK Pidana	
5	Menginput data Permohonan PK di SIPP dan dicatat dalam register											- Akta pernyataan PK Pidana - Permohonan PK - Register - SIPP - ATK	1 Hari	Data terinput di SIPP dan tercatat dalam register	
6	Meneliti kelengkapan berkas perkara yang diajukan PK											- Berkas Perkara yang diajukan PK - Akta pernyataan PK - Memori PK	4 Hari	Berkas perkara Lengkap	
7	Menunjuk Hakim/Majelis Hakim melalui SIPP											- Berkas Perkara yang diajukan PK - Akta pernyataan PK - Memori PK - SIPP	3 Hari	Penetapan penunjukan majelis hakim terinput dalam SIPP	
8	Penunjukan PP melalui SIPP											- Berkas Perkara yang diajukan PK - Akta pernyataan PK - Memori PK - SIPP	3 Hari	Penetapan penunjukan PP terinput dalam SIPP	
9	Mencatat penunjukan majelis hakim dan PP dalam register											- Berkas Perkara yang diajukan PK - Akta pernyataan PK - Memori PK - Register - ATK	1 jam	Data telah tercatat dalam Register	
10	Menerima penyerahan berkas perkara											- Berkas Perkara yang diajukan PK - Akta pernyataan PK - Memori PK - Register - Buku Ekspedisi	1 Hari	Tanda terima penyerahan berkas perkara	
11	Menetapkan Hari Sidang melalui SIPP											- Berkas Perkara - SIPP	3 Hari	Penetapan hari sidang	
12	Menerima berkas perkara PK											- Berkas Perkara	1 Hari	Penetapan hari sidang dan memori PK	
13	Pemanggilan Para Pihak dan Penyerahan memori PK kepada termohon PK											- Penetapan hari sidang - berkas perkara - memori PK	5 Hari	Relas panggilan dan penyerahan memori PK	
14	Proses Persidangan dan pembuatan berita acara pendapat											- Berkas perkara - memori PK - Relas panggilan dan penyerahan memori PK	7 Hari Kerja	BA Pemeriksaan dan BA Pendapat	
15	Penyusunan berkas perkara PK											- Berkas perkara PK	12 Hari	Berkas perkara	

No	Aktivitas	Pelaksana								Mutu Baku			Ket.		
		Petugas PTSP	Staf / Meja II	Panmud Pidana	JS / JSP	Panitera	PP	Hakim	KPN / WKP N	Persyaratan/ Perlengkapan	Waktu	Output			
16	Mengupload dokumen elektronik yang dimohonkan PK dalam direktori dokumen elektronik											- Dokumen elektronik yang dimohonkan PK - Akta pernyataan PK - memori PK	1 Hari	Dokumen elektronik terupload dalam direktori dokumen elektronik MA	
17	Menyusun dan membuat surat pengantar pengiriman berkas PK ke MA											- Berkas perkara (bundel A dan bundel B) - barcode - ATK	12 Hari	Konsep surat pengantar pengiriman berkas PK ke MA	
18	Penandatanganan surat pengantar pengiriman PK ke MA											Konsep surat pengantar pengiriman berkas PK ke MA	1 Hari	Surat pengantar pengiriman berkas PK yang sudah ditandatangani	
19	Menginput Surat Pengantar di SIPP dan mencatat dalam register											- Surat pengantar pengiriman berkas PK - Register - SIPP - ATK	1 Hari	Data telah terinput di SIPP dan tercatat di register	
20	Mengirim berkas PK											- Berkas perkara (bundel A & bundel B) - Surat pengantar - Barcode - ATK	3 Hari	Tanda bukti pengiriman	
21	Memberitahukan putusan PK kpd Pemohon PK, Termohon PK, Lapas											- Putusan PK - SIPP - ATK - Buku Ekspedisi	3 Hari Kerja	Relaas pemberitahuan putusan PK	
22	Menyerahkan arsip perkara PK ke kepaniteraan hukum											- Dokumen elektronik - Bundel A & Bundel B	3 Hari Kerja	Arsip tersimpan di kepaniteraan hukum	













PENGADILAN NEGERI BENGKALIS KELAS IB

Jl. Karimun No. 12 Bengkulu
Telp. (0766) – 22831 Fax (0766) 21031
Email : pn_bengkalis@yahoo.co.id
Website : www.pn-bengkalis.go.id

NOMOR SOP	:	W4.U2/293/OT.01.3/1/2023
Revisi Ke	:	6
TGL. PEMBUATAN	:	09 Januari 2017
TGL. REVISI	:	02 Januari 2023
DISAHKAN OLEH	:	KETUA PENGADILAN NEGERI BENGKALIS KELAS IB  Bayu Soho Rahardjo, S.H NIP. 19780302 200212 1 005
NAMA SOP	:	SOP PERMOHONAN GRASI

DASAR HUKUM :	KETERKAITAN :
<ol style="list-style-type: none">1. Undang-Undang Dasar 1945 pasal 142. Undang-Undang Nomor 8 Tahun 1981 tentang Kitab Undang-Undang Hukum Acara Pidana.3. Undang-Undang Nomor 48 Tahun 2009 tentang Kekuasaan Kehakiman.4. Undang-Undang Nomor 49 Tahun 2009 Jo Undang-Undang Nomor 8 Tahun 2004 tentang Perubahan Atas Undang-Undang Nomor 2 Tahun 1986 tentang Peradilan Umum.5. Undang-Undang Nomor 5 Tahun 2010 Tentang Perubahan atas Undang-Undang Nomor 2 Tahun 2002 Tentang Grasi6. Undang-Undang Nomor 3 Tahun 2009 (tentang Perubahan Pertama dan Kedua atas Undang-Undang Nomor 14 Tahun 1985 tentang Mahkamah Agung RI).7. Peraturan Mahkamah Agung RI Nomor 7 Tahun 2015 Jo Peraturan Mahkamah Agung RI Nomor 2 Tahun 2020 tentang Perubahan Ketiga Atas Peraturan Mahkamah Agung RI Nomor 7 Tahun 2015 tentang Organisasi dan Tata Kerja Kepaniteraan dan Kesekretariatan Peradilan.8. Peraturan Mahkamah Agung RI Nomor 4 Tahun 2020 tentang Administrasi dan Persidangan Perkara Pidana di Pengadilan Secara Elektronik.9. Peraturan Menteri Pendayagunaan Aparatur Negera dan Reformasi Birokrasi Nomor 35 Tahun 2012 tentang Pedoman Penyusunan standar Operasional Prosedur Administrasi Pemerintahan.10. Peraturan Menteri Pendayagunaan Aparatur Negera dan Reformasi Birokrasi Nomor 15 Tahun 2014 tentang Pedoman Standar Pelayanan.11. Surat Keputusan Mahkamah Agung RI Nomor KMA/032/SK/IV/2007 tentang Pemberlakuan Buku II tentang Pedoman Pelaksanaan Tugas dan Administrasi Peradilan.12. Surat Keputusan Ketua Mahkamah Agung Nomor 026/KMA/SK/11/2012 tentang Standar Pelayanan Peradilan.13. Surat Keputusan Direktur Jenderal Badan Peradilan Umum Nomor 77/DJU/SK/HM02.3/2/2018 tentang Pedoman Standar Pelayanan Terpadu Satu Pintu Pada Pengadilan Tinggi dan Pengadilan Negeri Jo Surat Keputusan Direktur Jenderal Badan Peradilan Umum Nomor 3239/DJU/SK/HM02.3/11/2019 tentang Perubahan Surat Keputusan Direktur Jenderal Badan Peradilan Umum Nomor 77/D3U/SK/HM02.3/2/2018 tentang Pedoman Standar Pelayanan Terpadu Satu Pintu Pada Pengadilan Tinggi dan Pengadilan Negeri	<ol style="list-style-type: none">1. SOP Proses Penyelesaian Perkara Pidana Biasa2. SOP Proses Penyelesaian Perkara Pidana Anak <p>PERINGATAN/CATATAN</p> <p>Jika SOP ini tidak dilaksanakan maka asas peradilan tidak akan tercapai</p> <p>KUALIFIKASI PELAKSANA :</p> <ol style="list-style-type: none">1. S-32. S-23. S-14. D-35. SMU Sederajat <p>PERALATAN/PERLENGKAPAN</p> <ol style="list-style-type: none">1. Alat Tulis Kantor (ATK)2. Komputer3. Jaringan Internet/LAN4. Printer5. Scanner6. Mesin Fotocopy7. Buku Register Permohonan Grasi <p>PENCATATAN DAN PENDATAAN</p> <p>Berkas Perkara Pidana</p>

No	Aktivitas	Pelaksana					Mutu Baku			Ket.
		Petugas PTSP	Staf / Meja II	Panmud Pidana	JS / JSP	Panitera	Persyaratan/Perengkapan	Waktu	Output	
1	Menerima Permohonan Grasi						<ul style="list-style-type: none"> - Permohonan grasi - Putusan yang dimohonkan grasi - Surat kuasa (jika ada) - ATK 	1 Hari	Permohonan grasi lengkap	
2	Membuat Akta permohonan Grasi dari terpidana						<ul style="list-style-type: none"> - Permohonan grasi - Putusan yang dimohonkan grasi - Surat kuasa (jika ada) - ATK 	2 Hari	Konsep Akta Permohonan Grasi dari terpidana	
3	Koreksi dan pemberian paraf						Konsep Akta Permohonan Grasi dari terpidana	3 Hari	Konsep Akta permohonan grasi yang sudah diparaf	
4	Menandatangani Akta permohonan grasi						Konsep Akta permohonan grasi yang sudah diparaf	1 Hari	Akta permohonan grasi	
5	Permintaan keterangan tentang terpidana kepada Kalapas						<ul style="list-style-type: none"> - Akta permohonan grasi - Surat permintaan keterangan 	8 Hari	Surat keterangan tentang terpidana dari Lapas	
6	Input data permohonan Grasi di SIPP dan dicatat di Register Grasi						<ul style="list-style-type: none"> - Akta permohonan grasi - ATK - Register - SIPP 	1 Hari	Data telah terinput dalam SIPP dan dicatat dalam register	
7	Menyusun dan membuat Surat Pengantar Pengiriman berkas grasi						<ul style="list-style-type: none"> - Berkas perkara (bundel A dan bundel B) - ATK 	3 Hari	Konsep surat pengantar pengiriman berkas grasi ke MA	
8	Mengoreksi dan menandatangani Surat Pengantar Pengiriman berkas grasi						Konsep surat pengantar pengiriman berkas grasi	2 Hari	Surat pengantar pengiriman berkas grasi yang sudah ditandatangani	
9	Mengirim berkas Grasi						<ul style="list-style-type: none"> - Surat pengantar - Atk 	2 Hari	Tanda bukti pengiriman	
10	Input Surat Pengantar di SIPP dan mencatat dalam register						<ul style="list-style-type: none"> - Surat pengantar pengiriman berkas grasi - Register - Sipp - Atk 	5 Jam	Data telah terinput di SIPP dan tercatat di register	
11	Arsip berkas perkara grasi di simpan di arsip aktif						<ul style="list-style-type: none"> - Putusan - Akta-akta - Permohonan grasi - Surat keterangan tentang terpidana dari lapas 	3 Hari	Arsip tersimpan sebagai arsip aktif di Kepaniteraan Pidana	



PENGADILAN NEGERI BENGKALIS KELAS IB

Jl. Karimun No. 12 Bengkulu
Telp. (0766) – 22831 Fax (0766) 21031
Email : pn_bengkalis@yahoo.co.id
Website : www.pn-bengkalis.go.id

NOMOR SOP	:	W4.U2/294/OT.01.3/1/2023
Revisi Ke	:	6
TGL. PEMBUATAN	:	09 Januari 2017
TGL. REVISI	:	02 Januari 2023
DISAHKAN OLEH	:	KETUA PENGADILAN NEGERI BENGKALIS KELAS IB Bayu Soho Rahardjo, S.H NIP. 19780302 200212 1 005
NAMA SOP	:	SOP PERMOHONAN PRAPERADILAN

DASAR HUKUM :	KETERKAITAN :
<ol style="list-style-type: none">1. Undang-Undang Nomor 8 Tahun 1981 tentang Kitab Undang-Undang Hukum Acara Pidana2. Undang-Undang Nomor 48 Tahun 2009 tentang Kekuasaan Kehakiman3. Undang-Undang Nomor 49 Tahun 2009 Jo Undang-Undang Nomor 8 Tahun 2004 tentang Perubahan Atas Undang-Undang Nomor 2 Tahun 1986 tentang Peradilan Umum4. Undang-Undang Nomor 3 tahun 2009 tentang perubahan kedua atas Undang-Undang Nomor 14 tahun 1985 Tentang Makamah Agaung5. Peraturan Mahkamah Agung RI Nomor 7 Tahun 2015 Jo Peraturan Mahkamah Agung RI Nomor 2 Tahun 2020 tentang Perubahan Ketiga Atas Peraturan Mahkamah Agung RI Nomor 7 Tahun 2015 tentang Organisasi dan Tata Kerja Kepaniteraan dan Kesekretariatan Peradilan6. Peraturan Mahkamah Agung RI Nomor 4 Tahun 2016 tentang larangan PK terhadap Putusan Praperadilan.7. Peraturan Mahkamah Agung RI Nomor 4 Tahun 2020 tentang Administrasi dan Persidangan Perkara Pidana di Pengadilan Secara Elektronik.8. Peraturan Menteri Pendayagunaan Aparatur Negera dan Reformasi Birokrasi Nomor 35 Tahun 2012 tentang Pedoman Penyusunan standar Operasional Prosedur Administrasi Pemerintahan.9. Peraturan Menteri Pendayagunaan Aparatur Negera dan Reformasi Birokrasi Nomor 15 Tahun 2014 tentang Pedoman Standar Pelayanan10. Surat Edaran Mahkamah Agung RI Nomor 4 Tahun 2016 tentang Pemberlakuan Rumusan Hasil Rapat Pleno Kamar Mahkamah Agung Tahun 2016 Sebagai Pedoman Pelaksanaan Tugas Bagi Pengadilan.11. Surat Keputusan Mahkamah Agung RI Nomor KMA/032/SK/IV/2007 tentang Pemberlakuan Buku II tentang Pedoman Pelaksanaan Tugas dan Administrasi Peradilan12. Surat Keputusan Ketua Mahkamah Agung Nomor 026/KMA/SK/III/2012 tentang Standar Pelayanan Peradilan.13. Surat Keputusan Direktur Jenderal Badan Peradilan Umum Nomor 77/DJU/SK/HM02.3/2/2018 tentang Pedoman Standar Pelayanan Terpadu Satu Pintu Pada Pengadilan Tinggi dan Pengadilan Negeri Jo Surat Keputusan Direktur Jenderal Badan Peradilan Umum Nomor 3239/DJU/SK/HM02.3/11/2019 tentang Perubahan Surat Keputusan Direktur Jenderal Badan Peradilan Umum Nomor 77/DJU/SK/HM02.3/2/2018 tentang Pedoman Standar Pelayanan Terpadu Satu Pintu Pada Pengadilan Tinggi dan Pengadilan Negeri	<p>-</p> <p>PERINGATAN/CATATAN</p> <p>Jika SOP ini tidak dilaksanakan maka asas peradilan tidak akan tercapai</p> <p>KUALIFIKASI PELAKSANA :</p> <ol style="list-style-type: none">1. S-32. S-23. S-14. D-35. SMU Sederajat <p>PERALATAN/PERLENGKAPAN</p> <ol style="list-style-type: none">1. Alat Tulis Kantor (ATK)2. Komputer3. Jaringan Internet/LAN4. Printer5. Scanner6. Mesin Fotocopy7. Buku Register Perkara Pidana <p>PENCATATAN DAN PENDATAAN</p> <p>Berkas Perkara Pidana</p>

No.	Aktivitas	Pelaksana									Mutu Baku			Ket		
		Petugas PTSP	Staf / Meja II	Panmud Pidana	Panmud Hukum	JS	PP	Hakim	Panitera	KPN/ WKPN	Persyaratan/ Perlengkapan	Waktu	Output			
1	Menerima berkas Permohonan praperadilan												<ul style="list-style-type: none"> - Permohonan Praperadilan - Surat kuasa jika ada - Ceklist kelengkapan berkas 	1 Jam	Berkas permohonan yang lengkap	
2	Meneliti kelengkapan permohonan pra peradilan dan membuat tanda terima												<ul style="list-style-type: none"> - Permohonan Praperadilan - Surat kuasa jika ada - Ceklist kelengkapan berkas 	2 Jam	Ceklist telah ditanda tangani	
3	Menginput data di SIPP dan mencatat dalam register												<ul style="list-style-type: none"> - Permohonan Praperadilan - Surat kuasa jika ada - Ceklist kelengkapan berkas 	1 Jam	Data terinput kedalam SIPP dan tercatat kedalam register	
4	Menunjuk Hakim melalui SIPP												<ul style="list-style-type: none"> - Berkas - ATK - SIPP 	1 Jam	Penetapan penunjukan Hakim	
5	Menunjuk Panitera Pengganti melalui SIPP												<ul style="list-style-type: none"> - Berkas - ATK - SIPP - Penetapan penunjukan hakim 	1 Jam	Penetapan penunjukan Panitera Pengganti	
6	Mencatat penunjukan Hakim dan Panitera Pengganti kedalam register												<ul style="list-style-type: none"> - Berkas - ATK - Penetapan penunjukan Hakim - Penetapan penunjukan Panitera Pengganti 	1 Jam	Data tercatat dalam register	
7	Menerima Berkas dan Membuat Penetapan Hari sidang melalui SIPP												<ul style="list-style-type: none"> - Berkas perkara pra peradilan - ATK - SIPP 	2 Jam	Penetapan hari sidang	
8	Penerimaan berkas dari Hakim ke Panitera Pengganti												<ul style="list-style-type: none"> - Berkas perkara - Ekspedisi 	1 Jam	Berkas Perkara	
9	Membuat dan menyampaikan panggilan sidang												<ul style="list-style-type: none"> - Berkas perkara pra peradilan - ATK - Penetapan hari sidang 	3 Jam	Relaas panggilan sidang	
10	Melaksanakan Proses Persidangan												<ul style="list-style-type: none"> - Berkas perkara pra peradilan - ATK - Penetapan hari sidang - Relaa panggilan sidang 	7 Hari Kerja	BA Sidang	*1
11	Melaksanakan Pengucapan putusan												<ul style="list-style-type: none"> - Berkas perkara - BA Sidang - Putusan 	3 Jam	Putusan	
12	Menginput putusan kedalam SIPP												<ul style="list-style-type: none"> - Putusan - SIPP 	1 Jam	Putusan terinput kedalam SIPP	
13	Menginput e-doc putusan ke dalam SIPP												<ul style="list-style-type: none"> - Putusan - SIPP 	1 Jam	e-doc putusan lengkap	
17	Penyelesaian berkas perkara												<ul style="list-style-type: none"> - Berkas perkara 	7 Hari	Berkas perkara	
18	Meneliti kelengkapan berkas perkara												<ul style="list-style-type: none"> - Berkas perkara lengkap 	3 Hari	Berkas perkara lengkap	

No.	Aktivitas	Pelaksana									Mutu Baku			Ket		
		Petugas PTSP	Staf / Meja II	Panmud Pidana	Panmud Hukum	JS	PP	Hakim	Panitera	KPN/WKPN	Persyaratan/Perengkapan	Waktu	Output			
19	Menerima berkas dan meneliti kelengkapan berkas perkara												- Berkas perkara lengkap - Ekspedisi	2 hari	Berkas perkara lengkap	
20	Melakukan penjilidan												- Berkas perkara lengkap	1 hari	Berkas perkara lengkap sudah dijilid	
21	Menginput tanggal minutasasi pada sipp dan dicatat kedalam register												- Berkas perkara - Checklist kelengkapan berkas - Ekspedisi - Buku register	1 Hari	Tanggal minutasasi telah diinput pada SIPP dan telah tercatat pada register	
16	Menyerahkan berkas in active ke Kepaniteraan Hukum												- Berkas Perkara dan Putusan - ATK - Register - SIPP	3 Hari Kerja	BA Penyerahan Berkas Arsip	

Penjelasan pada kolom keterangan :

*1 Terhitung sejak pembacaan permohonan



PENGADILAN NEGERI BENGKALIS KELAS IB

Jl. Karimun No. 12 Bengkulu
Telp. (0766) – 22831 Fax (0766) 21031
Email : pn_bengkalis@yahoo.co.id
Website : www.pn-bengkalis.go.id

NOMOR SOP	:	W4.U3/295/OT.01.3/1/2023
Revisi Ke	:	4
TGL. PEMBUATAN	:	09 Januari 2017
TGL. REVISI	:	30 Desember 2022
DISAHKAN OLEH	:	KETUA PENGADILAN NEGERI BENGKALIS KELAS IB  Bayu Soho Rahardjo, S.H NIP. 19780302 200212 1 005
NAMA SOP	:	SOP PERMINTAAN PERMOHONAN PERPANJANGAN PENAHAN OLEH PENYIDIK DAN PENUNTUT UMUM PASAL 29 AYAT (2) DAN AYAT (3)

DASAR HUKUM :

1. Undang-Undang Nomor 8 Tahun 1981 tentang Kitab Undang-Undang Hukum Acara Pidana
2. Undang-Undang Nomor 48 Tahun 2009 tentang Kekuasaan Kehakiman
3. Undang-Undang Nomor 49 Tahun 2009 Jo Undang-Undang Nomor 8 Tahun 2004 tentang Perubahan Atas Undang-Undang Nomor 2 Tahun 1986 tentang Peradilan Umum
4. Undang-Undang Nomor 3 tahun 2009 tentang perubahan kedua atas Undang-Undang Nomor 14 tahun 1985 Tentang Makamah Agaung RI
5. Peraturan Mahkamah Agung RI Nomor 7 Tahun 2015 Jo Peraturan Mahkamah Agung RI Nomor 2 Tahun 2020 tentang Perubahan Ketiga Atas Peraturan Mahkamah Agung RI Nomor 7 Tahun 2015 tentang Organisasi dan Tata Kerja Kepaniteraan dan Kesekretariatan Peradilan
6. Surat Keputusan Mahkamah Agung RI Nomor KMA/032/SK/IV/2007 tentang Pemberlakuan Buku II tentang Pedoman Pelaksanaan Tugas dan Administrasi Peradilan
7. Surat Keputusan Ketua Mahkamah Agung Nomor 026/KMA/SK/III/2012 tentang Standar Pelayanan Peradilan.
8. Peraturan Menteri Pendayagunaan Aparatur Negera dan Reformasi Birokrasi Nomor 35 Tahun 2012 tentang Pedoman Penyusunan standar Operasional Prosedur Administrasi Pemerintahan.
9. Peraturan Menteri Pendayagunaan Aparatur Negera dan Reformasi Birokrasi Nomor 15 Tahun 2014 tentang Pedoman Standar Pelayanan
10. Surat Keputusan Direktur Jenderal Badan Peradilan Umum Nomor 77/DJU/SK/HM02.3/2/2018 tentang Pedoman Standar Pelayanan Terpadu Satu Pintu Pada Pengadilan Tinggi dan Pengadilan Negeri Jo Surat Keputusan Direktur Jenderal Badan Peradilan Umum Nomor 3239/DJU/SK/HM02.3/11/2019 tentang Perubahan Surat Keputusan Direktur Jenderal Badan Peradilan Umum Nomor 77/DJU/SK/HM02.3/2/2018 tentang Pedoman Standar Pelayanan Terpadu Satu Pintu Pada Pengadilan Tinggi dan Pengadilan Negeri

KETERKAITAN :

-
- PERINGATAN/CATATAN**
Jika SOP ini tidak dilaksanakan maka asas peradilan tidak akan tercapai
- KUALIFIKASI PELAKSANA :**
1. S-3
 2. S-2
 3. S-1
 4. D-3
 5. SMU Sederajat
- PERALATAN/PERLENGKAPAN**
1. Alat Tulis Kantor (ATK)
 2. Komputer
 3. Printer
 4. Buku Register penahanan
- PENCATATAN DAN PENDATAAN**
Berkas Perkara Pidana

No	Aktivitas	Pelaksana					Mutu Baku			Ket.
		Petugas PTSP	Staf	Panmud Pidana	Panitera	KPN / WKPN	Persyaratan/Perlengkapan	Waktu	Output	
1	Menerima permohonan						- Permohonan dan lampirannya - ATK	1 Jam	Tanda Terima	
2	Meneliti kelengkapan permohonan						- Permohonan dan lampirannya - Tanda terima permohonan - Ceklist kelengkapan berkas	2 Jam	Permohonan lengkap	
3	Membuat konsep Penetapan perpanjangan penahanan						- Permohonan lengkap - ATK	3 Jam	Konsep Penetapan	
4	Mengoreksi dan memaraf konsep penetapan						- Konsep penetapan	2 Jam	Penetapan yang sudah diparaf Panmud Pidana	
5	Mengoreksi dan Paraf Penetapan perpanjangan penahanan						- Penetapan yang sudah diparaf Panmud Pidana	2 Jam	Penetapan yang sudah diparaf oleh Panitera	
6	Menandatangani perpanjangan penahanan						- Penetapan yang sudah diparaf Panmud Pidana dan Panitera	1 Jam	Penetapan yang sudah ditanda tangan	
7	Mencatat kedalam Register perpanjangan penahanan						- Penetapan yang sudah ditanda tangan	1 Jam	Tercatat kedalam Register	
8	Mengirim penetapan perpanjangan penahanan ke pemohon						- Penetapan - Buku Ekspedisi	3 Jam	Tanda bukti pengiriman	
9	Menyimpan arsip penetapan perpanjangan penahanan						- Berkas permohonan dan penetapan perpanjangan penahanan	1 Hari	Penetapan perpanjangan penahanan tersimpan dalam arsip	



PENGADILAN NEGERI BENGKALIS KELAS IB

Jl. Karimun No. 12 Bengkulu
Telp. (0766) – 22831 Fax (0766) 21031
Email : pn_bengkalis@yahoo.co.id
Website : www.pn-bengkalis.go.id

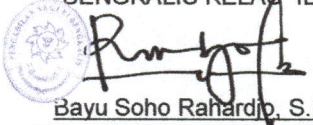
NOMOR SOP	:	W4.U2/296/OT.01.3/1/2023
Revisi Ke	:	6
TGL. PEMBUATAN	:	09 Januari 2017
TGL. REVISI	:	02 Januari 2023
DISAHKAN OLEH	:	KETUA PENGADILAN NEGERI BENGKALIS KELAS IB  Bayu Soho Rahardjo, S.H NIP. 19780302 200212 1 005
NAMA SOP	:	SOP PERMINTAAN PERMOHONAN PERPANJANGAN PENAHAN OLEH PENYIDIK DAN PENUNTUT UMUM PASAL 25 AYAT (2)

DASAR HUKUM :	KETERKAITAN :
<ol style="list-style-type: none">1. Undang-Undang Nomor 8 Tahun 1981 tentang Kitab Undang-Undang Hukum Acara Pidana2. Undang-Undang Nomor 48 Tahun 2009 tentang Kekuasaan Kehakiman3. Undang-Undang Nomor 49 Tahun 2009 Jo Undang-Undang Nomor 8 Tahun 2004 tentang Perubahan Atas Undang-Undang Nomor 2 Tahun 1986 tentang Peradilan Umum4. Undang-Undang Nomor 3 tahun 2009 tentang perubahan kedua atas Undang-Undang Nomor 14 tahun 1985 Tentang Makamah Agaung RI5. Peraturan Mahkamah Agung RI Nomor 7 Tahun 2015 Jo Peraturan Mahkamah Agung RI Nomor 2 Tahun 2020 tentang Perubahan Ketiga Atas Peraturan Mahkamah Agung RI Nomor 7 Tahun 2015 tentang Organisasi dan Tata Kerja Kepaniteraan dan Kesekretariatan Peradilan6. Surat Keputusan Mahkamah Agung RI Nomor KMA/032/SK/IV/2007 tentang Pemberlakuan Buku II tentang Pedoman Pelaksanaan Tugas dan Administrasi Peradilan7. Surat Keputusan Ketua Mahkamah Agung Nomor 026/KMA/SK/II/2012 tentang Standar Pelayanan Peradilan.8. Peraturan Menteri Pendayagunaan Aparatur Negera dan Reformasi Birokrasi Nomor 35 Tahun 2012 tentang Pedoman Penyusunan standar Operasional Prosedur Administrasi Pemerintahan.9. Peraturan Menteri Pendayagunaan Aparatur Negera dan Reformasi Birokrasi Nomor 15 Tahun 2014 tentang Pedoman Standar Pelayanan10. Surat Keputusan Direktur Jenderal Badan Peradilan Umum Nomor 77/DJU/SK/HM02.3/2/2018 tentang Pedoman Standar Pelayanan Terpadu Satu Pintu Pada Pengadilan Tinggi dan Pengadilan Negeri Jo Surat Keputusan Direktur Jenderal Badan Peradilan Umum Nomor 3239/DJU/SK/HM02.3/11/2019 tentang Perubahan Surat Keputusan Direktur Jenderal Badan Peradilan Umum Nomor 77/DJU/SK/HM02.3/2/2018 tentang Pedoman Standar Pelayanan Terpadu Satu Pintu Pada Pengadilan Tinggi dan Pengadilan Negeri	<ol style="list-style-type: none">1. SOP Proses Penyelesaian Perkara Pidana Biasa2. SOP Proses Penyelesaian Perkara Pidana Anak
	PERINGATAN/CATATAN
	Jika SOP ini tidak dilaksanakan maka asas peradilan tidak akan tercapai
	KUALIFIKASI PELAKSANA :
	<ol style="list-style-type: none">1. S-32. S-23. S-14. D-35. SMU Sederajat
	PERALATAN/PERLENGKAPAN
	<ol style="list-style-type: none">1. Alat Tulis Kantor (ATK)2. Komputer3. Printer4. Buku Register penahanan
	PENCATATAN DAN PENDATAAN
	Berkas Perkara Pidana

No	Aktivitas	Pelaksana					Mutu Baku			Ket.
		Petugas PTSP	Staf	Panmud Pidana	Panitera	KPN / WKPN	Persyaratan/Perlengkapan	Waktu	Output	
1	Menerima permohonan			Tidak			- Permohonan dan lampirannya - ATK	1 Jam	Tanda Terima	
2	Meneliti kelengkapan permohonan						- Permohonan dan lampirannya - Tanda terima permohonan - Ceklist kelengkapan berkas	2 Jam	Permohonan lengkap	
3	Membuat Konsep Penetapan perpanjangan penahanan			Tidak			- Permohonan lengkap - ATK	3 Jam	Konsep Penetapan	
4	Mengoreksi dan memaraf konsep penetapan						- Konsep penetapan	2 Jam	Penetapan yang sudah diparaf Panmud Pidana	
5	Mengoreksi dan Paraf Penetapan perpanjangan penahanan			Tidak			- Penetapan yang sudah diparaf Panmud Pidana	2 Jam	Penetapan yang sudah diparaf Panitera	
6	Menandatangani perpanjangan penahanan						- Penetapan yang sudah diparaf Panmud Pidana dan Panitera	1 Jam	Penetapan yang sudah ditanda tangani	
7	Mencatat kedalam Register perpanjangan penahanan						- Penetapan yang sudah ditanda tangani	2 Jam	Tercatat kedalam Register	
8	Mengirim penetapan perpanjangan penahanan ke JPU						- Penetapan - Buku Ekspedisi	3 Jam	Tanda bukti pengiriman	
9	Menyimpan arsip penetapan perpanjangan penahanan						- Berkas permohonan dan penetapan perpanjangan penahanan	1 Hari	Arsip perpanjangan penahanan tersimpan	



PENGADILAN NEGERI BENGKALIS KELAS IB

Jl. Karimun No. 12 Bengkulu
Telp. (0766) – 22831 Fax (0766) 21031
Email : pn_bengkalis@yahoo.co.id
Website : www.pn-bengkalis.go.id

NOMOR SOP	:	W4.U2/297/OT.01.3/1/2023
Revisi Ke	:	6
TGL. PEMBUATAN	:	09 Januari 2017
TGL. REVISI	:	02 Januari 2023
DISAHKAN OLEH	:	KETUA PENGADILAN NEGERI BENGKALIS KELAS IB  Bayu Soho Rahardjo, S.H NIP. 19780302 200212 1 005
NAMA SOP	:	SOP PERMOHONAN IJIN / PERSETUJUAN BESUK (PERKARA PIDANA UMUM, TIPIKOR, ANAK DAN PERIKANAN)

DASAR HUKUM :

1. Undang-Undang Nomor 8 Tahun 1981 tentang Kitab Undang-Undang Hukum Acara Pidana
2. Undang-Undang Nomor 48 Tahun 2009 tentang Kekuasaan Kehakiman
3. Undang-Undang Nomor 49 Tahun 2009 Jo Undang-Undang Nomor 8 Tahun 2004 tentang Perubahan Atas Undang-Undang Nomor 2 Tahun 1986 tentang Peradilan Umum
4. Undang-Undang Nomor 3 tahun 2009 tentang perubahan atas Undang – Undang nomor 14 Tahun 1985 tentang Makamah Agaung RI
5. Peraturan pemerintah nomor 27 Tahun 1983 tentang pelaksanaan KUHP
6. Peraturan Mahkamah Agung RI Nomor M.04.UM.01.06 Tahun 1983 tentang tata cara penempatan, Perawatan dan Tata Tertib Rumah Tahanan Negara (pasal 18 : ijin besuk)
7. Peraturan Mahkamah Agung RI Nomor 7 Tahun 2015 Jo Peraturan Mahkamah Agung RI Nomor 2 Tahun 2020 tentang Perubahan Ketiga Atas Peraturan Mahkamah Agung RI Nomor 7 Tahun 2015 tentang Organisasi dan Tata Kerja Kepaniteraan dan Kesekretariatan Peradilan
8. Peraturan Mahkamah Agung RI Nomor 4 Tahun 2020 tentang Administrasi dan Persidangan Perkara Pidana di Pengadilan Secara Elektronik.
9. Surat Keputusan Mahkamah Agung RI Nomor KMA/032/SK/IV/2007 tentang Pemberlakuan Buku II tentang Pedoman Pelaksanaan Tugas dan Administrasi Peradilan
10. Surat Keputusan Ketua Mahkamah Agung Nomor 026/KMA/SK/III/2012 tentang Standar Pelayanan Peradilan.
11. Peraturan Menteri Pendayagunaan Aparatur Negara dan Reformasi Birokrasi Nomor 35 Tahun 2012 tentang Pedoman Penyusunan standar Operasional Prosedur Administrasi Pemerintahan.
12. Surat Keputusan Direktur Jenderal Badan Peradilan Umum Nomor 77/DJU/SK/HM02.3/2/2018 tentang Pedoman Standar Pelayanan Terpadu Satu Pintu Pada Pengadilan Tinggi dan Pengadilan Negeri Jo Surat Keputusan Direktur Jenderal Badan Peradilan Umum Nomor 3239/DJU/SK/HM02.3/11/2019 tentang Perubahan Surat Keputusan Direktur Jenderal Badan Peradilan Umum Nomor 77/DJU/SK/HM02.3/2/2018 tentang Pedoman Standar Pelayanan Terpadu Satu Pintu Pada Pengadilan Tinggi dan Pengadilan Negeri

KETERKAITAN :

1. SOP Penyelesaian perkara pidana Biasa
2. SOP Penyelesaian perkara pidana Tipikor
3. SOP Penyelesaian perkara pidana Perikanan
4. SOP Penyelesaian perkara pidana Anak
5. SOP Pengelolaan surat sub bagian Umum dan keuangan

PERINGATAN/CATATAN

Jika SOP ini tidak dilaksanakan maka asas peradilan tidak akan tercapai

KUALIFIKASI PELAKSANA :





1. S-3
2. S-2
3. S-1
4. D-3
5. SMU Sederajat

PERALATAN/PERLENGKAPAN

1. Alat Tulis Kantor (ATK)
2. Komputer
3. Jaringan Internet/LAN
4. Printer
5. Scanner
6. Mesin Fotocopy
7. Sipp

PENCATATAN DAN PENDATAAN

-

No	Aktivitas	Pelaksanaan					Mutu Baku			Ket
		Petugas PTSP	Staf Kepaniteraan Pidana / Tipikor / Perikanan	Panitera Muda Pidana / Tipikor / Perikanan	Panitera	Majelis Hakim / Hakim	Persyaratan / Perlengkapan	Waktu	Output	
1	Menerima surat Permohonan izin besuk dari Pemohon						Permohonan Izin besuk	1 Jam	Permohonan izin besuk lengkap	
2	Membuat izin besuk						- ATK - Data SIPP - Permohonan izin besuk	2 Jam	Konsep surat Izin besuk	
3	Mengoreksi dan memberikan paraf						Konsep surat Izin besuk	2 Jam	Surat izin besuk yang sudah diparaf	
4	Menandatangani Penetapan izin besuk						- Permohonan - ATK - Surat izin besuk yang sudah diparaf	1 Jam	Penetapan Izin besuk yang sudah di tandatangani	
5	Menyerahkan Penetapan izin besuk kepada Pemohon						- Penetapan Izin besuk yang sudah di tandatangani - Buku Ekspedisi	2 Jam	Tanda terima penyerahan surat izin besuk kepada pemohon	

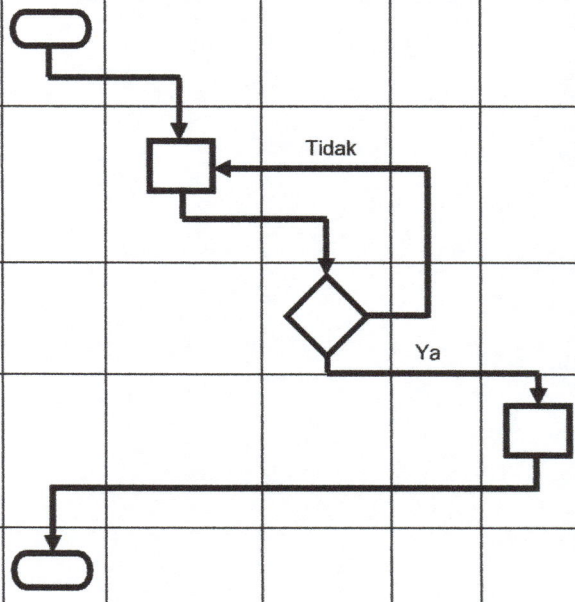



PENGADILAN NEGERI BENGKALIS KELAS IB

Jl. Karimun No. 12 Bengkulu
Telp. (0766) – 22831 Fax (0766) 21031
Email : pn_bengkalis@yahoo.co.id
Website : www.pn-bengkalis.go.id

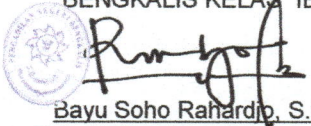
NOMOR SOP	:	W4.U3/298/OT.01.3/1/2023
Revisi Ke	:	4
TGL. PEMBUATAN	:	09 Januari 2017
TGL. REVISI	:	30 Desember 2022
DISAHKAN OLEH	:	KETUA PENGADILAN NEGERI BENGKALIS KELAS IB  Bayu Soho Rahardjo, S.H NIP. 19780302 200212 1 005
NAMA SOP	:	SOP PERMOHONAN IJIN / PERSETUJUAN PENAHANAN KE PENGADILAN TINGGI PASAL 29 AYAT (1) (2) dan(3) KUHP

DASAR HUKUM :	KETERKAITAN :
<ol style="list-style-type: none">1. Undang-Undang Nomor 8 Tahun 1981 tentang Kitab Undang-Undang Hukum Acara Pidana2. Undang-Undang Nomor 48 Tahun 2009 tentang Kekuasaan Kehakiman3. Undang-Undang Nomor 49 Tahun 2009 Jo Undang-Undang Nomor 8 Tahun 2004 tentang Perubahan Atas Undang-Undang Nomor 2 Tahun 1986 tentang Peradilan Umum4. Undang-Undang Nomor 3 tahun 2009 tentang perubahan kedua atas Undang-Undang Nomor 14 tahun 1985 Tentang Makamah Agaung RI5. Peraturan Mahkamah Agung RI Nomor 7 Tahun 2015 Jo Peraturan Mahkamah Agung RI Nomor 2 Tahun 2020 tentang Perubahan Ketiga Atas Peraturan Mahkamah Agung RI Nomor 7 Tahun 2015 tentang Organisasi dan Tata Kerja Kepaniteraan dan Kesekretariatan Peradilan6. Surat Keputusan Mahkamah Agung RI Nomor KMA/032/SK/IV/2007 tentang Pemberlakuan Buku II tentang Pedoman Pelaksanaan Tugas dan Administrasi Peradilan7. Surat Keputusan Ketua Mahkamah Agung Nomor 026/KMA/SK/II/2012 tentang Standar Pelayanan Peradilan.8. Peraturan Menteri Pendayagunaan Aparatur Negara dan Reformasi Birokrasi Nomor 35 Tahun 2012 tentang Pedoman Penyusunan standar Operasional Prosedur Administrasi Pemerintahan.9. Peraturan Menteri Pendayagunaan Aparatur Negara dan Reformasi Birokrasi Nomor 15 Tahun 2014 tentang Pedoman Standar Pelayanan10. Surat Keputusan Direktur Jenderal Badan Peradilan Umum Nomor 77/DJU/SK/HM02.3/2/2018 tentang Pedoman Standar Pelayanan Terpadu Satu Pintu Pada Pengadilan Tinggi dan Pengadilan Negeri Jo Surat Keputusan Direktur Jenderal Badan Peradilan Umum Nomor 3239/DJU/SK/HM02.3/11/2019 tentang Perubahan Surat Keputusan Direktur Jenderal Badan Peradilan Umum Nomor 77/DJU/SK/HM02.3/2/2018 tentang Pedoman Standar Pelayanan Terpadu Satu Pintu Pada Pengadilan Tinggi dan Pengadilan Negeri	<ol style="list-style-type: none">1. SOP Penyelesaian perkara pidana Biasa2. SOP Penyelesaian perkara pidana Tipikor3. SOP Penyelesaian perkara pidana Perikanan4. SOP Pengelolaan surat sub bagian Umum dan keuangan
	PERINGATAN/CATATAN
	Jika SOP ini tidak dilaksanakan maka asas peradilan tidak akan tercapai
	KUALIFIKASI PELAKSANA :
	<ol style="list-style-type: none">1. S-32. S-23. S-14. D-35. SMU Sederajat
	PERALATAN/PERLENGKAPAN
	<ol style="list-style-type: none">1. Alat Tulis Kantor (ATK)2. Komputer3. Jaringan Internet/LAN4. Printer5. Scanner6. Mesin Fotocopy7. Sipp
	PENCATATAN DAN PENDATAAN
	-

No	Aktivitas	Pelaksana					Mutu Baku			Ket.
		PP	Panmud Pidana	Panitera	Hakim	KPN / WKPN	Persyaratan/ Perlengkapan	Waktu	Output	
1	Membuat permohonan perpanjangan penahanan ke PT melalui KPN						- Berkas perkara - Penetapan penahanan Majelis Hakim - Penetapan perpanjangan penahanan oleh KPN - Buku Ekspedisi - ATK	2 Jam	Konsep permohonan perpanjangan dari Ketua Majelis	*1
2	Mengoreksi konsep permohonan perpanjangan dan memberi paraf						Konsep permohonan perpanjangan beserta berkas perkara	3 Jam	Pemohonan perpanjangan dari Ketua Majelis	
3	Menandatangani surat permohonan perpanjangan penahanan ke PT						- surat permohonan perpanjangan penahanan yang sudah diparaf	2 Jam	surat permohonan perpanjangan penahanan yang sudah ditandatangani	
4	Membuat surat pengantar permohonan ke PT						- Permohonan perpanjangan - berkas perkara	3 Jam	Konsep surat permohonan ke PT	
5	Penandatanganan surat pengantar ke PT						Konsep surat permohonan perpanjangan penahanan	3 Jam	Konsep surat permohonan perpanjangan penahanan yang sudah diparaf	
6	Pengiriman surat permohonan perpanjangan penahanan ke Pengadilan Tinggi						- Permohonan perpanjangan penahanan - Buku Ekspedisi	3 Jam	Tanda bukti pengiriman	
7	Penyimpanan arsip surat permohonan perpanjangan penahanan ke PT						Surat permohonan perpanjangan penahanan pertinggal	1 Hari	Arsip surat permohonan perpanjangan penahanan tersimpan	

*1. Permohonan perpanjangan penahanan diajukan minimal 10 hari sebelum masa tahanan berakhir



PENGADILAN NEGERI BENGKALIS KELAS IB

Jl. Karimun No. 12 Bengkulu
Telp. (0766) – 22831 Fax (0766) 21031
Email : pn_bengkalis@yahoo.co.id
Website : www.pn-bengkalis.go.id

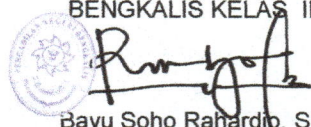
NOMOR SOP	:	W4.U2/299/OT.01.3/1/2023
Revisi Ke	:	6
TGL. PEMBUATAN	:	09 Januari 2017
TGL. REVISI	:	02 Januari 2023
DISAHKAN OLEH	:	KETUA PENGADILAN NEGERI BENGKALIS KELAS IB  Bayu Soho Rahardjo, S.H NIP. 19780302 200212 1 005
NAMA SOP	:	SOP PENANGGUHAN PENAHANAN PERKARA PIDANA UMUM

DASAR HUKUM :

1. Undang-Undang Nomor 8 Tahun 1981 tentang Kitab Undang-Undang Hukum Acara Pidana
2. Peraturan Mahkamah Agung RI Nomor 7 Tahun 2015 Jo Peraturan Mahkamah Agung RI Nomor 2 Tahun 2020 tentang Perubahan Ketiga Atas Peraturan Mahkamah Agung RI Nomor 7 Tahun 2015 tentang Organisasi dan Tata Kerja Kepaniteraan dan Kesekretariatan Peradilan
3. Peraturan Mahkamah Agung RI Nomor 4 Tahun 2020 tentang Administrasi dan persidangan perkara pidana di pengadilan secara Elektronik
4. Surat Keputusan Mahkamah Agung RI Nomor KMA/032/SK/IV/2007 tentang Pemberlakuan Buku II tentang Pedoman Pelaksanaan Tugas dan Administrasi Peradilan
5. Surat Keputusan Ketua Mahkamah Agung Nomor 026/KMA/SK/II/2012 tentang Standar Pelayanan Peradilan.
6. Peraturan Menteri Pendayagunaan Aparatur Negera dan Reformasi Birokrasi Nomor 35 Tahun 2012 tentang Pedoman Penyusunan standar Operasional Prosedur Administrasi Pemerintahan.
7. Peraturan Menteri Pendayagunaan Aparatur Negera dan Reformasi Birokrasi Nomor 15 Tahun 2014 tentang Pedoman Standar Pelayanan
8. Surat Keputusan Direktur Jenderal Badan Peradilan Umum Nomor 77/DJU/SK/HM02.3/2/2018 tentang Pedoman Standar Pelayanan Terpadu Satu Pintu Pada Pengadilan Tinggi dan Pengadilan Negeri Jo Surat Keputusan Direktur Jenderal Badan Peradilan Umum Nomor 3239/DJU/SK/HM02.3/11/2019 tentang Perubahan Surat Keputusan Direktur Jenderal Badan Peradilan Umum Nomor 77/DJU/SK/HM02.3/2/2018 tentang Pedoman Standar Pelayanan Terpadu Satu Pintu Pada Pengadilan Tinggi dan Pengadilan Negeri
9. Surat edaran jenderal badan peradilan umum nomor 379/DJU/PS.00/3/2020 hal persidangan perkara pidana secara TELECONFERENCE

KETERKAITAN :

1. SOP Penyelesaian perkara pidana Biasa
2. SOP Penyelesaian perkara pidana Tipikor
3. SOP Penyelesaian perkara pidana Perikanan
4. SOP Penyelesaian perkara pidana Anak

PERINGATAN/CATATAN

Jika SOP ini tidak dilaksanakan, maka asas peradilan tidak berjalan dengan baik

KUALIFIKASI PELAKSANA :

1. S-3
2. S-2
3. S-1
4. D-3
5. SMU Sederajat

PERALATAN/PERLENGKAPAN

1. Alat Tulis Kantor (ATK)
2. Komputer
3. Jaringan Internet/LAN
4. Printer
5. Scanner
6. Mesin Fotocopy
7. Sipp

PENCATATAN DAN PENDATAAN

1. Foto copy KTP Pemohon
2. Formulir Ijin Bantar

No	Aktivitas	Pelaksanaan					Mutu Baku		
		Petugas PTSP	Panitera Pengganti	Panmud Pidana	Panitera	Hakim	Persyaratan / Perengkapan	Waktu	Output
1	Menerima surat Permohonan Penangguhan Penahanan dari Pemohon						Permohonan Penangguhan Penahanan Surat Kuasa jika ada	1 Jam	permohonan penangguhan penahanan
2	Meneliti kelengkapan permohonan penangguhan penahanan						Permohonan penangguhan penahanan Berkas perkara	2 Jam	permohonan penangguhan penahanan lengkap
3	Memeriksa dan mempertimbangkan permohonan penangguhan penahanan						berkas perkara Surat permohonan kelengkapan persyaratan	3 Jam	Persetujuan atau penolakan
4	Membuat konsep penetapan penangguhan penahanan						ATK berkas perkara surat permohonan yang sudah disetujui	3 Jam	Konsep penetapan penangguhan penahanan
5	Menandatangani penetapan penangguhan penahanan						Konsep penetapan penangguhan penahanan	2 Jam	penetapan penangguhan penahanan
6	Membacakan penetapan penangguhan penahanan						Penetapan penangguhan penahanan	2 Jam	Salinan Penetapan penangguhan penahanan
7	Penyerahan Penetapan dan menerima uang jaminan penangguhan penahanan (jika ada)						Uang jaminan penetapan penangguhan penahanan	3 Jam	BA penerimaan uang jaminan penangguhan penahanan
8	Menyimpan arsip penetapan penangguhan penahanan						Berkas permohonan dan penetapan penangguhan penahanan	1 Hari	Arsip penangguhan penahanan tersimpan



PENGADILAN NEGERI BENGKALIS KELAS IB

Jl. Karimun No. 12 Bengkulu
Telp. (0766) – 22831 Fax (0766) 21031
Email : pn_bengkalis@yahoo.co.id
Website : www.pn-bengkalis.go.id

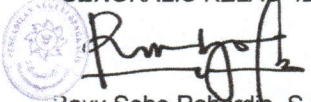
NOMOR SOP	:	W4.U2/300/OT.01.3/1/2023
Revisi Ke	:	6
TGL. PEMBUATAN	:	09 Januari 2017
TGL. REVISI	:	02 Januari 2023
DISAHKAN OLEH	:	KETUA PENGADILAN NEGERI BENGKALIS KELAS IB  Bayu Soho Rahardjo, S.H NIP. 19780302 200212 1 005
NAMA SOP	:	SOP PROSES PENYELESAIAN PERMOHONAN IJIN/PERSETUJUAN PENGGELEDAHAN PERKARA PIDANA

- DASAR HUKUM :**
1. Undang-Undang Nomor 8 Tahun 1981 tentang Kitab Undang-Undang Hukum Acara Pidana (pasal 32- pasal 37)
 2. Undang-Undang Nomor 48 Tahun 2009 tentang Kekuasaan Kehakiman
 3. Undang-Undang Nomor 49 Tahun 2009 No Undang-Undang Nomor 8 Tahun 200d tentang Perubahan Kedua Atas Undang-Undang Nomor 2 Tahun 1986 Tentang Peradilan Umum
 4. Peraturan Mahkamah Agung RI Nomor 7 Tahun 2015 Jo Peraturan Mahkamah Agung RI Nomor 2 Tahun 2020 tentang Perubahan Ketiga Atas Peraturan Mahkamah Agung RI Nomor 7 Tahun 2015 Tentang Organisasi dan Tata Kerja Kepaniteraan dan Kesekretariatan Peradilan
 5. Surat Keputusan Mahkamah Agung RI Nomor KNA/032/SK/IV/2007 tentang Pemberlakuan Buku II tentang Pedoman Pelaksanaan Tugas dan Administrasi Peradilan
 6. Surat Keputusan Ketua Mahkamah Agung Nomor 026/KMA/SK/11/2012 tentang Standar Pebyanan Peradilan
 7. Peraturan klenteri Pendayagunaan Aparatur Negera dan Reformasi Birokrasi Nomor 35 Tahun 2012 tentang Pedoman Penyusunan standar Operasional Prosedur Administrasi Pemerintahan
 8. Peraturan Menteri Pendayagunaan Aparatur Negera dan Reformasi Birokrasi Nomor 15 Tahun 2014 tentang Pedoman Standar Pebyanan
 9. Surat Keputusan Direktur Jenderal Badan Peradilan Umum Nomor 77/DCU/SK/HN02.3/2/2018 tentang Pedoman Standar Pelayanan Terpadu Satu Pintu Pada Pengadilan Tinggi dan Pengadilan Negeri Jo Surat Keputusan Direktur Jenderal Badan Peradilan Umum Nomor 3239/D3U/SK/HN02.3/G1/2019 tentang Perubahan Surat Keputusan Direktur Jenderal Badan Peradilan Umum Nomor 77/D3U/SK/HM02J/2/2018 Tentang Pedoman Standar Pdayanan Terpadu Satu Pintu Pada Pengadibn Tinggi dan Pengadilan Negeri

- KETERKAITAN :**
1. SOP Penyelesaian perkara pidana Biasa
 2. SOP Penyelesaian perkara pidana Tipikor
 3. SOP Penyelesaian perkara pidana Perikanan
 4. SOP Penyelesaian perkara pidana Anak
- PERINGATAN/CATATAN**
- Jika SOP ini tidak dilaksanakan, maka asas peradilan tidak berjalan dengan baik
- KUALIFIKASI PELAKSANA :**
1. S-3
 2. S-2
 3. S-1
 4. D-3
 5. SMU Sederajat
- PERALATAN/PERLENGKAPAN**
1. Alat Tulis Kantor (ATK)
 2. Komputer
 3. Jaringan Internet/LAN
 4. Printer
 5. Scanner
 6. Mesin Fotocopy
 7. Register ijin /Persetujuan Penggeledahan
- PENCATATAN DAN PENDATAAN**
1. Register ijin /Persetujuan Penggeledahan

No	Aktivitas	Pelaksana					Mutu Baku			Ket.
		Petugas PTSP	Staf	Panmud Pidana / Tipikor / Perikanan	Panitera	KPN / WKPN	Persyaratan/ Perengkapan	Waktu	Output	
1	Menerima Permohonan			Tidak			-Permohonan dan lampirannya -Softcopy dari penyidik -ATK	1 Jam	Tanda terima Permohonan	
2	Meneliti kelengkapan permohonan			Ya			-Permohonan dan lampirannya -Tanda terima permohonan -Ceklist kelengkapan berkas	4 Jam	Permohonan lengkap	
3	Membuat Penetapan ijin pengeledahan			Tidak			-Permohonan lengkap -ATK	2 Jam	Konsep Penetapan	
4	Mengoreksi dan memaraf konsep penetapan			Ya			Konsep penetapan	3 Jam	Penetapan yang sudah diparaf oleh Panitera Muda	
5	Mengoreksi dan Paraf Penetapan ijin/persetujuan Pengeledahan			Tidak			Penetapan yang sudah diparaf oleh Panitera Muda	1 Jam	Penetapan yang sudah diparaf oleh Panitera	
6	Menandatangani ijin/persetujuan Pengeledahan			Ya			Penetapan yang sudah diparaf oleh Panitera Muda dan Panitera	1 Jam	Penetapan yang sudah ditanda tangani	
7	Mencatat kedalam Register ijin/persetujuan Pengeledahan						Penetapan yang sudah ditanda tangani	1 Jam	Tercatat kedalam Register	
8	Mengirim penetapan ijin/persetujuan Pengeledahan						-Penetapan -Buku Ekspedisi	3 Jam	Tanda bukti pengiriman	
9	Menyimpan arsip penetapan ijin/persetujuan Pengeledahan						Berkas permohonan dan penetapan ijin / persetujuan Pengeledahan	1 Hari	Arsip ijin / persetujuan Pengeledahan tersimpan	



PENGADILAN NEGERI BENGKALIS KELAS IB

Jl. Karimun No. 12 Bengkulu
Telp. (0766) – 22831 Fax (0766) 21031
Email : pn_bengkalis@yahoo.co.id
Website : www.pn-bengkalis.go.id

NOMOR SOP	:	W4.U2/301/OT.01.3/1/2023
Revisi Ke	:	6
TGL. PEMBUATAN	:	09 Januari 2017
TGL. REVISI	:	02 Januari 2023
DISAHKAN OLEH	:	KETUA PENGADILAN NEGERI BENGKALIS KELAS IB  Bayu Soho Rahardjo, S.H NIP. 19780302 200212 1 005
NAMA SOP	:	SOP IJIN PROSES PENYELESAIAN PERMOHONAN DIVERSI

DASAR HUKUM :

1. Undang-Undang Nomor 8 Tahun 1981 tentang Kitab Undang-Undang Hukum Acara Pidana
2. Undang-Undang Nomor 48 Tahun 2009 tentang Kekuasaan Kehakiman
3. Undang-Undang Nomor 49 Tahun 2009 Jo Undang-Undang Nomor 8 Tahun 2004 tentang Perubahan Atas Undang-Undang Nomor 2 Tahun 1986 tentang Peradilan Umum
4. Undang-Undang Nomor 11 Tahun 2012 tentang Sistem Peradilan Pidana Anak
5. Peraturan pemerintah Nomor 65 Tahun 2015 tentang pedoman pelaksanaan Diversi dan penanganan anak yang belum berumur 12 (dua belas) jo peraturan Mahkamah Agung RI nomor 4 tahun 2014 tentang pedoman pelaksanaan Diversi dalam sistem Peradilan pidana Anak
6. Peraturan Mahkamah Agung RI Nomor 7 Tahun 2015 Jo Peraturan Mahkamah Agung RI Nomor 2 Tahun 2020 tentang Perubahan Ketiga Atas Peraturan Mahkamah Agung RI Nomor 7 Tahun 2015 tentang Organisasi dan Tata Kerja Kepaniteraan dan Kesekretariatan Peradilan.
7. Peraturan Mahkamah Agung RI Nomor 4 Tahun 2020 tentang Administrasi dan Persidangan Perkara Pidana di Pengadilan Secara Elektronik.
8. Surat Edaran Mahkamah Agung R.I Nomor 2 Tahun 2014 tentang Penyelesaian Perkara Di Pengadilan Tingkat Pertama dan Tingkat Banding pada 4 (empat) Lingkungan Peradilan.
9. Surat Keputusan Mahkamah Agung RI Nomor KMA/032/SK/IV/2007 tentang Pemberlakuan Buku II tentang Pedoman Pelaksanaan Tugas dan Administrasi Peradilan
10. Surat Keputusan Ketua Mahkamah Agung Nomor 026/KMA/SK/III/2012 tentang Standar Pelayanan Peradilan
11. Peraturan Menteri Pendayagunaan Aparatur Negera dan Reformasi Birokrasi Nomor 35 Tahun 2012 tentang Pedoman Penyusunan standar Operasional Prosedur Administrasi Pemerintahan.
12. Peraturan Menteri Pendayagunaan Aparatur Negera dan Reformasi Birokrasi Nomor 15 Tahun 2014 tentang Pedoman Standar Pelayanan
13. Surat Keputusan Direktur Jenderal Badan Peradilan Umum Nomor 77/DJU/SK/HM02.3/2/2018 tentang Pedoman Standar Pelayanan Terpadu Satu Pintu Pada Pengadilan Tinggi dan Pengadilan Negeri Jo Surat Keputusan Direktur Jenderal Badan Peradilan Umum Nomor 3239/DJU/SK/HM02.3/11/2019 tentang Perubahan Surat Keputusan Direktur Jenderal Badan Peradilan Umum Nomor 77/DJU/SK/HM02.3/2/2018 tentang Pedoman Standar Pelayanan Terpadu Satu Pintu Pada Pengadilan Tinggi dan Pengadilan Negeri
14. Surat keputusan derktur jenderal badan peradilan umum nomor 1692/d3u/sk/ps.00/12/2020 tentang pedoman pelaksanaan pelayanan bagi penyandang disabilitas di pengadilan tinggi dan pengadilan negeri
15. Surat Direktur Jenderal Badan Peradilan Umum Nomor 379/DJU/PS.00/3/2020 hal Persidangan perkara Pidana Secara Teleconference

KETERKAITAN :

1. SOP Penyelesaian Perkara Pidana, Tpkor, Perikanan dan Anak
2. SOP Pengebiban Surat Sub bagian Umum dan Keuangan

PERINGATAN/CATATAN

1. Jika SOP ini tidak dilaksanakan maka asas peradilan tidak akan tercapai

KUALIFIKASI PELAKSANA :

1. S-3
2. S-2
3. S-1
4. D-3
5. SMU Sederajat

PERALATAN/PERLENGKAPAN

1. Alat Tulis Kantor (ATK)
2. Komputer
3. Jaringan Internet/LAN
4. Printer
5. Scanner
6. Mesin Fotocopy
7. Buku Register Diversi

PENCATATAN DAN PENDATAAN

1. BERKAS PERMOHONAN DIVERSI

No	Aktivitas	Pelaksana					Mutu Baku			Ket.
		Petugas PTSP	Staf	Panmud Pidana	Panitera	KPN/WKPN	Persyaratan/Perengkapan	Waktu	Output	
1	Menerima Permohonan Penetapan Diversi						-Permohonan Penetapan Diversi -Berita Acara Diversi -Kesepakatan Diversi	1 jam	Tanda Terima dan Permohonan Pen. diversi	
2	Mengoreksi Kelengkapan permohonan diversi						-Permohonan Penetapan Diversi -Kesepakatan Diversi	2 jam	Berkas permohonan Diversi lengkap	
3	Membuat konsep Penetapan Diversi						-ATK -Berkas permohonan Diversi	1 Hari	Konsep Penetapan	
4	Mengoreksi konsep dan paraf Penetapan Diversi						-Konsep penetapan -Berkas permohonan	3 jam	Konsep penetapan yang sudah diparaf Panmud Pidana	
5	Mengoreksi dan paraf Penetapan Diversi						-Penetapan yang sudah diparaf Panmud Pidana -Berkas permohonan	3 jam	Penetapan yang sudah diparaf Panitera	
6	Menandatangani penetapan Diversi						-Penetapan yang sudah diparaf Panmud Pidana dan Panitera -Berkas permohonan	1 jam	Penetapan Diversi	
7	Menginput data di SIPP dan pencatatan kedalam Register Diversi						-Penetapan Diversi -Berkas permohonan -SIPP -Register	5 jam	Data terinput dalam SIPP dan tercatat dalam register	
8	Mengirim penetapan Diversi kepada Pemohon						-Penetapan -Buku Ekspedisi	2 Hari	Tanda bukti pengiriman	
9	Menyimpan arsip penetapan Diversi						-Berkas permohonan -penetapan Diversi	1 Hari	Arsip Diversi tersimpan	



PENGADILAN NEGERI BENGKALIS KELAS IB

Jl. Karimun No. 12 Bengkulu
Telp. (0766) – 22831 Fax (0766) 21031
Email : pn_bengkalis@yahoo.co.id
Website : www.pn-bengkalis.go.id

NOMOR SOP	:	W4.U2/302/OT.01.3/1/2023
Revisi Ke	:	6
TGL. PEMBUATAN	:	09 Januari 2017
TGL. REVISI	:	02 Januari 2023
DISAHKAN OLEH	:	KETUA PENGADILAN NEGERI BENGKALIS KELAS IB Bayu Soho Rahardjo, S.H NIP. 19780302 200212 1 005
NAMA SOP	:	SOP IJIN PEMBANTARAN

DASAR HUKUM :

1. Undang-Undang Nomor 48 Tahun 2009 tentang Kekuasaan Kehakiman
2. Undang-Undang Nomor 49 Tahun 2009 jo undang – undang nomor 8 tahun 2004 tentang perubahan atas undang – undang nomor 2 tahun 1986 tentang peradilan umum.
3. Undang – undang nomor 8 tahun 1981 tentang hukum acara pidana
4. Peraturan Mahkamah Agung RT Nomor 7 Tahun 2015 jo Peraturan Mahkamah Agung RI Nomor 2 Tahun 2020 tentang Perubahan Ketiga Atas Peraturan Mahkamah Agung RI Nomor 7 Tahun 2015 tentang Organisasi dan Tata Kerja Kepaniteraan dan Kesekretariatan Peradilan
5. Peraturan Mahkamah Agung RI Nomor 4 Tahun 2020 tentang Administrasi dan Persidangan Perkara Pidana di Pengadilan Secara Elektronik
6. Surat Edaran Mahkamah Agung Nomor 1 Tahun 1989 tentang Pembantaran (stuitin).
7. Surat Keputusan Ketua Mahkamah Agung Nomor : 026/KNA/SK/II/2012 tentang Standar Pelayanan Peradilan
8. Surat Keputusan Mahkamah Agung RI Nomor KMA/032/SK/IV/2007 tentang Pemberlakuan Buku II tentang Pedoman Pebksanaan Tugas dan Administrasi Peradilan
9. Peraturan Menteri Kehakiman RI Nomor N.04.UN.OJ.06 Tahun 1983 tentang Tata Cara Penempatan, Perawatan dan Tata Tertib Rumah Tahanan Negara (Pasal 18 : Ijin Besuch) Peraturan Menteri Kehakiman RI Nomor M.04.UN.01.06 Tahun 1983 tentang Tata Cara Penempatan, Perawatan Tahanan dan Tata Tertib Rumah Tahanan Negara (Pasal 9) Jo Surat Edaran Mahkamah Agung Nomor 1 Tahun 1989 tentang Tahanan Yang Menderita Sakit (Pasal 9 Ayat 1 (pembantaran/stuiting), Ayat 2 (sakit jiwa))
10. Keputusan Menteri Kehakiman Nomor 14.PW.07.03 Tahun 1983 tentang Pembantaran (Poin 28)
11. Peraturan Menteri Pendayagunaan Aparatur Negera dan Reformasi Birokrasi Nomor 35 Tahun 2012 tentang Pedoman Penyusunan standar Operasional Prosedur Adminisbasi Pemerintahan
12. Peraturan Menteri Pendayagunaan Aparatur Negera dan Reformasi Birokrasi Nomor 15 Tahun 2014 tentang Pedoman Standar Pelayanan
13. Surat Keputusan Direktur Jenderal Badan Peradibn Umum Nomor 77/D3U/SK/HM02.3/2/2018 tentang Pedoman Standar Pebyanan Terpadu Satu Pintu Pada Pengadilan Tinggi dan Pengadilan Negeri 3o Surat Keputusan Direktur Jenderal Badan Peradibn Umum Nomor 3239/D3U/SK/HN.02.3/11/2019 tentang Perubahan Surat Keputusan Direktur Jenderal Badan Peradilan Umum Nomor 77/D3U/SK/HM02.3/2/2018 tentang Pedoman Standar Pekryanan Tepadu Satu Pintu (PTSP) Pada Pengadibn Tinggi dan Pengadilan Negeri
14. Surat Direrktur Jenderal Badan Peradilan Umum Nomor 379 /DJU/PS.00/3/2020 hal Persidangan Perkara Pidana Secara Teleconference

KETERKAITAN :

1. SOP Penyelesaian Perkara Pidana Umum, Tipikor, Perikanan dan Anak
2. SOP Pengeblaan Surat Sub bagian Umum dan Keuangan

PERINGATAN/CATATAN

Jika SOP ini tidak dilaksanakan, maka asas peradibn tidak akan berialan dengan baik

1. S-3
2. S-2
3. S-1
4. D-3
5. SMU Sederajat

PERALATAN/PERLENGKAPAN

1. Alat Tulis Kantor (ATK)
2. Komputer
3. Jaringan Internet/LAN
4. Printer
5. Scanner
6. Mesin Fotocopy
7. SIPP

PENCATATAN DAN PENDATAAN

REGISRET PENAHANAN

No	Aktivitas	Pelaksanaan					Mutu Baku		
		Petugas PTSP	Panitera Pengganti	Panmud Pidana / Tipikor / Perikanan	Panitera	Hakim	Persyaratan / Perlengkapan	Waktu	Output
1	Menerima surat Permohonan Pembantaran			Tidak			<ul style="list-style-type: none"> - Surat pemberitahuan dari Rutan - Surat keterangan rumah sakit 	1 jam	<ul style="list-style-type: none"> - Tanda terima surat pemberitahuan - Surat keterangan rumah sakit
2	Meneruskan surat permohonan pembantaran						<ul style="list-style-type: none"> - Surat pemberitahuan dari Rutan - Surat keterangan rumah sakit 	1 jam	Surat pemberitahuan lengkap
3	Memeriksa dan membuat pertimbangan permohonan pembantaran						<ul style="list-style-type: none"> - Berkas perkara - Surat pemberitahuan dari rutan - Surat Keterangan rumah sakit 	1 Hari	Menyetujui pembantaran
4	Mengetik konsep penetapan pembantaran						<ul style="list-style-type: none"> - Berkas perkara - Surat pemberitahuan dari rutan - Surat Keterangan rumah sakit - ATK 	4 jam	Konsep penetapan pembantaran
5	Menandatangani penetapan pembantaran						Konsep penetapan pembantaran	2 jam	Penetapan pembantaran
6	Menyerahkan penetapan pembantaran						<ul style="list-style-type: none"> - Penetapan pembantaran - Buku Ekspedisi 	1 Hari	Tanda bukti penyerahan

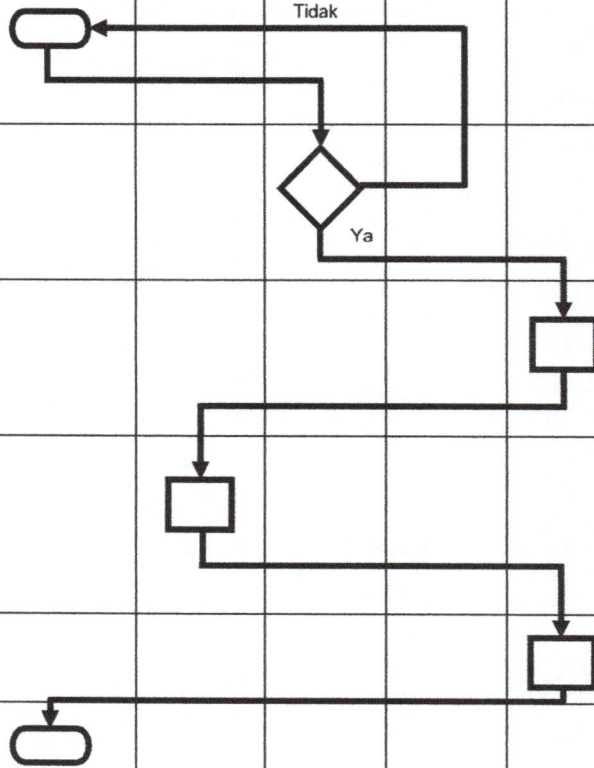



PENGADILAN NEGERI BENGKALIS KELAS IB

Jl. Karimun No. 12 Bengkulu
Telp. (0766) – 22831 Fax (0766) 21031
Email : pn_bengkalis@yahoo.co.id
Website : www.pn-bengkalis.go.id

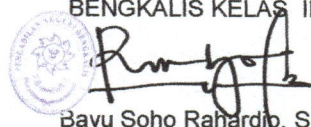
NOMOR SOP	:	W4.U2/303/OT.01.3/1/2023
Revisi Ke	:	6
TGL. PEMBUATAN	:	09 Januari 2017
TGL. REVISI	:	02 Januari 2023
DISAHKAN OLEH	:	KETUA PENGADILAN NEGERI BENGKALIS KELAS IB  Bayu Soho Rahardjo, S.H NIP. 19780302 200212 1 005
NAMA SOP	:	SOP PENCABUTAN PERMOHONAN BANDING PIDANA PADA PERADILAN NEGERI

DASAR HUKUM :

1. Undang-Undang Nomor 8 Tahun 1981 tentang Kitab Undang-Undang Hukum Acara Pidana
2. Undang-Undang Nomor 48 Tahun 2009 tentang Kekuasaan Kehakiman
3. Undang-Undang Nomor 49 Tahun 2009 Jo Undang-Undang Nomor 8 Tahun 2004 tentang Perubahan Atas Undang-Undang Nomor 2 Tahun 1986 tentang Peradilan Umum
4. Peraturan Mahkamah Agung RI Nomor 7 Tahun 2015 Jo Peraturan Mahkamah Agung RI Nomor 2 Tahun 2020 tentang Perubahan Ketiga Atas Peraturan Mahkamah Agung RI Nomor 7 Tahun 2015 tentang Organisasi dan Tata Kerja Kepaniteraan dan Kesekretariatan Peradilan
5. Peraturan Mahkamah Agung RI Nomor 4 Tahun 2020 tentang Administrasi dan Persidangan Perkara Pidana di Pengadilan Secara Elektronik.
6. Surat Edaran Ketua Mahkamah Agung RI Nomor 3 Tahun 1998 tentang Penyelesaian Perkara
7. Surat Keputusan Ketua Mahkamah Agung Nomor 026/KMA/SK/II/2012 tentang Standar Pelayanan Peradilan.
8. Surat Keputusan Mahkamah Agung RI Nomor KMA/032/SK/IV/2007 tentang Pemberlakuan Buku II tentang Pedoman Pelaksanaan Tugas dan Administrasi Peradilan
9. Peraturan Menteri Pendayagunaan Aparatur Negara dan Reformasi Birokrasi Nomor 35 Tahun 2012 tentang Pedoman Penyusunan standar Operasional Prosedur Administrasi Pemerintahan.
10. Peraturan Menteri Pendayagunaan Aparatur Negara dan Reformasi Birokrasi Nomor 15 Tahun 2014 tentang Pedoman Standar Pelayanan
11. Surat Keputusan Direktur Jenderal Badan Peradilan Umum Nomor 77/DJU/SK/HM02.3/2/2018 tentang Pedoman Standar Pelayanan Terpadu Satu Pintu Pada Pengadilan Tinggi dan Pengadilan Negeri Jo Surat Keputusan Direktur Jenderal Badan Peradilan Umum Nomor 3239/DJU/SK/HM02.3/11/2019 tentang Perubahan Surat Keputusan Direktur Jenderal Badan Peradilan Umum Nomor 77/DJU/SK/HM02.3/2/2018 tentang Pedoman Standar Pelayanan Terpadu Satu Pintu Pada Pengadilan Tinggi dan Pengadilan Negeri

KETERKAITAN :

1. SOP Penerimaan Permohonan Banding Perkara Pidana Umum, Tipikor, Perikanan dan Anak
2. SOP Penyelesaian Perkara Pidana Umum, lipikor. Perikanan dan Anak
3. Pengelolaan Surat Sub bagian Umum dan Keuangan

PERINGATAN/CATATAN

1. Jika SOP ini tidak dilaksanakan maka asas peradilan tidak akan tercapai

KUALIFIKASI PELAKSANA :

1. S-3
2. S-2
3. S-1
4. D-3
5. SMU Sederajat

PERALATAN/PERLENGKAPAN

1. Alat Tulis Kantor (ATK)
2. Komputer
3. Jaringan Internet/LAN
4. Printer
5. Scanner
6. Mesin Fotocopy
7. SIPP

PENCATATAN DAN PENDATAAN

1. Berkas Perkara
2. Buku Register Banding
3. Peralatan Komputer

No	Aktivitas	Pelaksanaan				Mutu Baku			Ket
		Petugas PTSP	Staf kepaniteraan Pidana / Tipikor / Perikanan / JSP	Panitera Muda Pidana / Tipikor / Perikanan	Panitera	Persyaratan / Perlengkapan	Waktu	Output	
1	Menerima dan memeriksa permohonan pencabutan banding			Tidak		- Buku Register - Berkas Perkara - Komputer - Surat permohonan - ATK	1 jam	Diterimannya permohonan pencabutan banding dari pemohon	
2	Meneliti persyaratan permohonan pencabutan banding			Ya		- Permohonan - Surat kuasa jika ada - SIPP	1 Hari	Persyaratan permohonan pencabutan banding lengkap	
3	Mengetik akta pencabutan pernyataan banding			Tidak		- Akta Banding - permohonan pencabutan banding lengkap - ATK	1 Hari	Konsep Akta pencabutan pernyataan banding	
4	Mengoreksi dan paraf akta pencabutan pernyataan banding			Ya		- Akta Banding - Konsep Akta pencabutan pernyataan banding - ATK	1 Hari	Konsep Akta pencabutan pernyataan banding sudah diparaf	
5	Menandatangani akta pencabutan pernyataan banding yang telah ditandatangani pemohon					Konsep Akta pencabutan pernyataan banding sudah diparaf	1 Hari	Akta pencabutan pernyataan banding yang sudah ditandatangani	
6	Menyerahkan akta pernyataan pencabutan permohonan banding					- Buku ekspedisi - Akta pencabutan pernyataan banding yang sudah ditandatangani - ATK - SIPP	1 Hari	Tanda bukti pengiriman	
7	Mengirim akta pernyataan pencabutan permohonan banding ke Pengadilan Tinggi dan Pemberitahuan Pencabutan kepada Termohon Banding					- Buku ekspedisi - Akta pencabutan pernyataan banding yang sudah ditandatangani - ATK	1 Hari	- Tanda bukti pengiriman - Relas Pemberitahuan Pencabutan Banding	
8	Menginput pencabutan pernyataan banding kedalam SIPP dan mencatat dalam Register					- Akta pencabutan pernyataan banding - SIPP - Register - ATK	5 jam	Data terinput kedalam SIPP dan tercatat kedalam register	
9	Mengarsipkan akta pernyataan pencabutan permohonan banding					Akta pencabutan pernyataan banding	2 Jam	Arsip tersimpan	



PENGADILAN NEGERI BENGKALIS KELAS IB

Jl. Karimun No. 12 Bengkulu
Telp. (0766) – 22831 Fax (0766) 21031
Email : pn_bengkalis@yahoo.co.id
Website : www.pn-bengkalis.go.id

NOMOR SOP	:	W4.U2/304/OT.01.3/1/2023
Revisi Ke	:	6
TGL. PEMBUATAN	:	09 Januari 2017
TGL. REVISI	:	02 Januari 2023
DISAHKAN OLEH	:	KETUA PENGADILAN NEGERI BENGKALIS KELAS IB  Bayu Soho Rahardjo, S.H NIP. 19780302 200212 1 005
NAMA SOP	:	SOP PENCABUTAN PERMOHONAN KASASI PIDANA PADA PERADILAN NEGERI

DASAR HUKUM :	KETERKAITAN :
<ol style="list-style-type: none">1. Undang-Undang Nomor 8 Tahun 1981 tentang Kitab Undang-Undang Hukum Acara Pidana.2. Undang-Undang Nomor 48 Tahun 2009 tentang Kekuasaan Kehakiman.3. Undang-Undang Nomor 49 Tahun 2009 Jo Undang-Undang Nomor 8 Tahun 2004 tentang Perubahan Atas Undang-Undang Nomor 2 Tahun 1986 tentang Peradilan Umum.4. Undang-Undang Nomor 5 Tahun 2004 Jo Undang-Undang Nomor 3 Tahun 2009 (tentang Perubahan Pertama dan Kedua atas Undang-Undang Nomor 14 Tahun 1985 tentang Mahkamah Agung RI).5. Peraturan Mahkamah Agung RI Nomor 7 Tahun 2015 Jo Peraturan Mahkamah Agung RI Nomor 2 Tahun 2020 tentang Perubahan Ketiga Atas Peraturan Mahkamah Agung RI Nomor 7 Tahun 2015 tentang Organisasi dan Tata Kerja Kepaniteraan dan Kesekretariatan Peradilan.6. Surat Edaran Ketua Mahkamah Agung RI Nomor 5 Tahun 2021 tentang pemberlakuan rumusan hasil rapat pleno kamar mahkamah agung tahun 2021 sebagai pedoman tugas bagi pengadilan7. Peraturan Menteri Pendayagunaan Aparatur Negera dan Reformasi Birokrasi Nomor 35 Tahun 2012 tentang Pedoman Penyusunan standar Operasional Prosedur Administrasi Pemerintahan.8. Peraturan Menteri Pendayagunaan Aparatur Negera dan Reformasi Birokrasi Nomor 15 Tahun 2014 tentang Pedoman Standar Pelayanan.9. Surat Edaran Ketua Mahkamah Agung RI Nomor 1 Tahun 2014 tentang Perubahan Surat Edaran Ketua Mahkamah Agung RI Nomor 14 Tahun 2010 tentang Dokumen Elektronik sebagai kelengkapan Kasasi/PK10. Surat Edaran Ketua Mahkamah Agung RI Nomor 3 Tahun 1998 tentang Penyelesaian Perkara Jo Surat Edaran Ketua Mahkamah Agung RI Nomor 2 Tahun 2014 tentang Penyelesaian Perkara Pada Tingkat Pertama dan Tingkat Banding Pada 4 (empat) Lingkungan Peradilan11. Surat Keputusan Mahkamah Agung RI Nomor KMA/032/SK/IV/2007 tentang Pemberlakuan Buku II tentang Pedoman Pelaksanaan Tugas dan Administrasi Peradilan12. Surat Keputusan Ketua Mahkamah Agung Nomor 026/KMA/SK/I/2012 tentang Standar Pelayanan Peradilan13. Surat Keputusan Direktur Jenderal Badan Peradilan Umum Nomor 77/D3U/SK/HM02.3/2/2018 tentang Pedoman Standar Pelayanan Terpadu Satu Pintu Pada Pengadilan Tinggi dan Pengadilan Negeri Jo Surat Keputusan Direktur Jenderal Badan Peradilan Umum Nomor F 3239/DCU/SK/HN.02.3/1t/2019 tentang Perubahan Surat Keputusan Direktur Jenderal Badan Peradilan Umum Nomor 77/D3U/SK/HN02.3/2/2018 tentang Pedoman Standar Pelayanan Terpadu Satu Pintu (PTSP) Pada Pengadilan Tinggi dan Pengadilan Negeri	<ol style="list-style-type: none">1. SOP Penerimaan Permohonan Banding Perkara Pidana Umum, Tipikor, Perikanan dan Anak2. SOP Penyelesaian Perkara Pidana Umum, lipikor. Perikanan dan Anak3. Pengelolaan Surat Sub bagian Umum dan Keuangan
	PERINGATAN/CATATAN
	<ol style="list-style-type: none">1. Jika SOP ini tidak dilaksanakan maka asas peradilan tidak akan tercapai
	KUALIFIKASI PELAKSANA :
	<ol style="list-style-type: none">1. S-32. S-23. S-14. D-35. SMU Sederajat
	PERALATAN/PERLENGKAPAN
	<ol style="list-style-type: none">1. Alat Tulis Kantor (ATK)2. Komputer3. Jaringan Internet/LAN4. Printer5. Scanner6. Mesin Fotocopy7. SIPP
	PENCATATAN DAN PENDATAAN
	<ol style="list-style-type: none">1. Berkas Perkara2. Buku Register Kasasi3. Peralatan Komputer

No	Aktivitas	Pelaksanaan				Mutu Baku			Keterangan
		Petugas PTSP	Staf kepaniteraaan Pidana / Tipikor / Perikanan / JSP	Panitera Muda Pidana / Tipikor / Perikanan	Panitera	Persyaratan / Perlengkapan	Waktu	Output	
1	Menerima dan memeriksa permohonan pencabutan kasasi	<pre> graph TD Start([Start]) --> P1[Petugas PTSP] P1 --> P2{Panitera} P2 -- Tidak --> P1 P2 -- Ya --> P3[Petugas PTSP] P3 --> P4{Panitera} P4 -- Tidak --> P3 P4 -- Ya --> P5[Petugas PTSP] P5 --> P6[Petugas PTSP] P6 --> P7[Petugas PTSP] P7 --> P8{Panitera} P8 --> End([End]) </pre>	- Buku Register - Berkas Perkara - ATK - Komputer - Surat permohonan	1 jam	Diterimannya permohonan pencabutan kasasi dari pemohon				
2	Meneliti persyaratan permohonan pencabutan kasasi		- Permohonan - Surat kuasa jika ada - SIPP	1 hari	Persyaratan permohonan pencabutan kasasi lengkap				
3	Mengetik akta pencabutan pernyataan kasasi		- Akta Kasasi - permohonan pencabutan kasasi lengkap - ATK	1 hari	Konsep Akta pencabutan pernyataan kasasi				
4	Mengoreksi dan paraf akta pencabutan pernyataan kasasi		- Akta Kasasi - ATK - Konsep Akta pencabutan pernyataan kasasi	1 hari	Konsep Akta pencabutan pernyataan kasasi sudah diparaf				
5	Menandatangani akta pencabutan pernyataan kasasi bersama pemohon		Konsep Akta pencabutan pernyataan kasasi sudah diparaf	1 Hari	Akta pencabutan pernyataan kasasi yang sudah ditandatangani	Setelah akta ditandatangani, kemudian akta diberikan kepada Pemohon			
6	Mengirim akta pernyataan pencabutan permohonan kasasi ke Mahkamah Agung dan Pemberitahuan Pencabutan kepada Termohon Kasasi		- Buku ekspedisi - Akta pencabutan pernyataan kasasi yang sudah ditandatangani - ATK	1 Hari	- Tanda bukti pengiriman - Relas pemberitahuan				
7	Menginput pencabutan pernyataan kasasi kedalam SIPP dan Mencatat dalam Register		- Akta pencabutan pernyataan kasasi - SIPP - Register - ATK	5 jam	Data terinput kedalam SIPP dan tercatat kedalam register				
8	Mengarsipkan akta pernyataan pencabutan permohonan kasasi		Akta pencabutan pernyataan kasasi	2 Jam	Arsip tersimpan				



PENGADILAN NEGERI BENGKALIS KELAS IB

Jl. Karimun No. 12 Bengkulu
Telp. (0766) – 22831 Fax (0766) 21031
Email : pn_bengkalis@yahoo.co.id
Website : www.pn-bengkalis.go.id

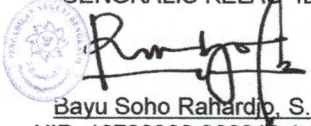
NOMOR SOP	:	W4.U2/305/OT.01.3/1/2023
Revisi Ke	:	6
TGL. PEMBUATAN	:	09 Januari 2017
TGL. REVISI	:	02 Januari 2023
DISAHKAN OLEH	:	KETUA PENGADILAN NEGERI BENGKALIS KELAS IB  Bayu Soho Rahardjo, S.H NIP. 19780302 200212 1 005
NAMA SOP	:	SOP PENCABUTAN PERMOHONAN PENINJAUAN KEMBALI PIDANA PADA PERADILAN NEGERI

DASAR HUKUM :

1. Undang-Undang Nomor 8 Tahun 1981 tentang Kitab Undang-Undang Hukum Acara Pidana.
2. Undang-Undang Nomor 48 Tahun 2009 tentang Kekuasaan Kehakiman.
3. Undang-Undang Nomor 49 Tahun 2009 Jo Undang-Undang Nomor 8 Tahun 2004 tentang Perubahan Atas Undang-Undang Nomor 2 Tahun 1986 tentang Peradilan Umum.
4. Undang-Undang Nomor 5 Tahun 2004 Jo Undang-Undang Nomor 3 Tahun 2009 (tentang Perubahan Pertama dan Kedua atas Undang-Undang Nomor 14 Tahun 1985 tentang Mahkamah Agung RI).
5. Peraturan Mahkamah Agung RI Nomor 7 Tahun 2015 Jo Peraturan Mahkamah Agung RI Nomor 2 Tahun 2020 tentang Perubahan Ketiga Atas Peraturan Mahkamah Agung RI Nomor 7 Tahun 2015 tentang Organisasi dan Tata Kerja Kepaniteraan dan Kesekretariatan Peradilan.
6. Surat Edaran Ketua Mahkamah Agung RI Nomor 5 Tahun 2021 tentang pemberlakuan rumusan hasil rapat pleno kamar mahkamah agung tahun 2021 sebagai pedoman tugas bagi pengadilan
7. Peraturan Menteri Pendayagunaan Aparatur Negera dan Reformasi Birokrasi Nomor 35 Tahun 2012 tentang Pedoman Penyusunan standar Operasional Prosedur Administrasi Pemerintahan.
8. Peraturan Menteri Pendayagunaan Aparatur Negera dan Reformasi Birokrasi Nomor 15 Tahun 2014 tentang Pedoman Standar Pelayanan.
9. Surat Edaran Ketua Mahkamah Agung RI Nomor 1 Tahun 2014 tentang Perubahan Surat Edaran Ketua Mahkamah Agung RI Nomor 14 Tahun 2010 tentang Dokumen Elektronik sebagai kelengkapan Kasasi/PK
10. Surat Edaran Ketua Mahkamah Agung RI Nomor 3 Tahun 1998 tentang Penyelesaian Perkara Jo Surat Edaran Ketua Mahkamah Agung RI Nomor 2 Tahun 2014 tentang Penyelesaian Perkara Pada Tingkat Pertama dan Tingkat Banding Pada 4 (empat) Lingkungan Peradilan
11. Surat Keputusan Ketua Mahkamah Agung Nomor 026/KMA/SK/11/2012 tentang Standar Pelayanan Peradilan
12. Surat Keputusan Mahkamah Agung RI Nomor KMA/032/SK/IV/2007 tentang Pemberlakuan Buku II tentang Pedoman Pelaksanaan Tugas dan Administrasi Peradilan
13. Surat Keputusan Direktur Jenderal Badan Peradilan Umum Nomor 77/D3U/SK/HM02.3/2/2018 tentang Pedoman Standar Pelayanan Terpadu Satu Pintu Pada Pengadilan Tinggi dan Pengadilan Negeri Jo Surat Keputusan Direktur Jenderal Badan Peradilan Umum Nomor 3239/DCU/SK/HN.02.3/1/2019 tentang Perubahan Surat Keputusan Direktur Jenderal Badan Peradilan Umum Nomor 77/D3U/SK/HN02.3/2/2018 tentang Pedoman Standar Pelayanan Terpadu Satu Pintu (PTSP) Pada Penlladilan Tinggi dan Pengadilan Negeri

KETERKAITAN :

1. SOP Penerimaan Permohonan Banding Perkara Pidana Umum, Tipikor, Perikanan dan Anak
2. SOP Penyelesaian Perkara Pidana Umum, lipikor. Perikanan dan Anak
3. Pengelolaan Surat Sub bagian Umum dan Keuangan

PERINGATAN/CATATAN

Jika SOP ini tidak dilaksanakan, maka asas peradilan tidak akan berjalan dengan baik

1. S-3
2. S-2
3. S-1
4. D-3
5. SMU Sederajat

PERALATAN/PERLENGKAPAN

1. Alat Tulis Kantor (ATK)
2. Komputer
3. Jaringan Internet/LAN
4. Printer
5. Scanner
6. Mesin Fotocopy
7. SIPP

PENCATATAN DAN PENDATAAN

1. Berkas Perkara
2. Buku Register PK
3. Peralatan Komputer

No	Aktivitas	Pelaksanaan				Mutu Baku			Ket
		Petugas PTSP	Staf kepaniteraan Pidana / Tipikor / Perikanan / JSP	Panitera Muda Pidana / Tipikor / Perikanan	Panitera	Persyaratan / Perlengkapan	Waktu	Output	
1	Menerima dan memeriksa permohonan pencabutan Peninjauan Kembali					- Buku Register - Berkas Perkara - Komputer - Surat permohonan - ATK	1 jam	Diterimannya permohonan pencabutan Peninjauan Kembali dari pemohon	
2	Meneliti persyaratan permohonan pencabutan Peninjauan Kembali					- Permohonan - Surat kuasa jika ada - SIPP	1 Hari	Persyaratan permohonan pencabutan Peninjauan Kembali lengkap	
3	Mengetik akta pencabutan Peninjauan Kembali					- Akta Peninjauan Kembali - permohonan pencabutan Peninjauan Kembali lengkap - ATK	1 Hari	Konsep Akta pencabutan Peninjauan Kembali	
4	Mengoreksi dan paraf akta pencabutan Peninjauan Kembali					- Akta Peninjauan Kembali - Konsep Akta pencabutan Peninjauan Kembali - ATK	1 Hari	Konsep Akta pencabutan Peninjauan Kembali sudah diparaf	
5	Menandatangani akta pencabutan Peninjauan Kembali bersama pemohon					Konsep Akta pencabutan Peninjauan Kembali sudah diparaf	1 Hari	Akta pencabutan Peninjauan Kembali yang sudah ditandatangani	
6	Mengirim akta pencabutan permohonan Peninjauan Kembali ke MA dan Pemberitahuan Pencabutan kepada Termohon PK					- Buku ekspedisi - Akta pencabutan Peninjauan Kembali yang sudah ditandatangani - ATK	1 Hari	- Tanda bukti pengirim - Relas pemberitahuan	
7	Menginput pernyataan Peninjauan Kembali kedalam SIPP dan mencatat dalam Register					- Akta pencabutan Peninjauan Kembali - SIPP - Register - ATK	5 jam	Data terinput kedalam SIPP dan tercatat kedalam register	
8	Mengarsipkan akta pencabutan permohonan Peninjauan Kembali					Akta pencabutan Peninjauan Kembali	2 jam	Arsip tersimpan	

Penjelasan pada kolom Keterangan :

*1 Setelah akta ditandatangani, kemudian akta diberikan kepada Pemohon



PENGADILAN NEGERI BENGKALIS KELAS IB

Jl. Karimun No. 12 Bengkulu
Telp. (0766) – 22831 Fax (0766) 21031
Email : pn_bengkalis@yahoo.co.id
Website : www.pn-bengkalis.go.id

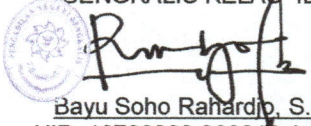
NOMOR SOP	:	W4.U2/306/OT.01.3/1/2023
Revisi Ke	:	6
TGL. PEMBUATAN	:	09 Januari 2017
TGL. REVISI	:	02 Januari 2023
DISAHKAN OLEH	:	KETUA PENGADILAN NEGERI BENGKALIS KELAS IB  Bayu Soho Rahardjo, S.H NIP. 19780302 200212 1 005
NAMA SOP	:	SOP IJIN/ PERSETUJUAN PENYITAAN OLEH PENYIDIK (PERKARA PIDANA UMUM, TIPIKOR, PERIKANAN DAN ANAK)

DASAR HUKUM :	KETERKAITAN :
<ol style="list-style-type: none">1. Undang-Undang Nomor 8 Tahun 1981 tentang Kitab Undang-Undang Hukum Acara Pidana (Pasal 38 - Pasal 46)2. Undang-Undang Nomor 20 Tahun 2001 tentang Perubahan Atas Undang-Undang Nomor 31 Tahun 1999 tentang Pemberantasan Tindak Pidana Korupsi3. Undang-Undang nomor 45 Tahun 2009 tentang Perubahan Atas Undang-Undang Nomor 31 Tahun 2004 tentang Perikanan4. Undang-Undang Nomor 48 Tahun 2009 tentang Kekuasaan Kehakiman.5. Undang-Undang Nomor 49 Tahun 2009 Jo Undang-Undang Nomor 8 Tahun 2004 tentang Perubahan Atas Undang-Undang Nomor 2 Tahun 1986 tentang Peradilan Umum.6. Undang-Undang Nomor 11 Tahun 2012 tentang Sistem Peradilan Pidana Anak7. Peraturan Mahkamah Agung RI Nomor 7 Tahun 2015 Jo Peraturan Mahkamah Agung RI Nomor 2 Tahun 2020 tentang Perubahan Ketiga Atas Peraturan Mahkamah Agung RI Nomor 7 Tahun 2015 tentang Organisasi dan Tata Kerja Kepaniteraan dan Kesekretariatan Peradilan.8. Surat Keputusan Ketua Mahkamah Agung Nomor 026/KMA/SK/11/2012 tentang Standar Pelayanan Peradilan9. Surat Edaran Ketua Mahkamah Agung RI Nomor 3 Tahun 1998 tentang Penyelesaian Perkara10. Surat Keputusan Mahkamah Agung RI Nomor KMA/032/SK/IV/2007 tentang Pemberlakuan Buku II tentang Pedoman Pelaksanaan Tugas dan Administrasi Peradilan11. Peraturan Menteri Pendayagunaan Aparatur Negara dan Reformasi Birokrasi Nomor 35 Tahun 2012 tentang Pedoman Penyusunan standar Operasional Prasedur Administrasi Pemerintahan12. Peraturan Menteri Pendayagunaan Aparatur Negara dan Reformasi Brokrasi Nomor 15 Tahun 2014 tentang Pedoman Standar Pelayanan13. Surat Keputusan Direktur Jenderal Badan Peradilan Umum Nomor 77/D3U/SK/HM02.3/2/2018 tentang Pedoman Standar Pelayanan Terpadu Satu Pintu Pada Pengadilan Tinggi dan Pengadilan Negeri Jo Surat Keputusan Direktur Jenderal Badan Peradilan Umum Nomor 3239/DCU/SK/HN.02.3/1t/2019 tenBng Perubahan Surat Keputusan Direktur Jenderal Badan Peradilan Umum Nomor 77/D3U/SK/HN02.3/2/2018 tenBng Pedoman Standar Pelayanan Terpadu Satu Pintu (PTSP) Pada Penlradilan Tinggi dan Pengadilan Negeri	<ol style="list-style-type: none">1. SOP Penyelesaian Perkara Pidana Umum, Tipikor, Perikanan dan Anak2. SOP Pengeblaan Surat Subbagian Umum dan Keuangan
	PERINGATAN/CATATAN
	Jika SOP ini tidak dilaksanakan, maka asas peradilan tidak akan tercapai
	<ol style="list-style-type: none">1. S-32. S-23. S-14. D-35. SMU Sederajat
	PERALATAN/PERLENGKAPAN
	<ol style="list-style-type: none">1. Alat Tulis Kantor (ATK)2. Komputer3. Jaringan Internet/LAN4. Printer5. Scanner6. Mesin Fotocopy7. Buku Register Ijin Penyitaan
	PENCATATAN DAN PENDATAAN
	<ol style="list-style-type: none">1. Berkas Perkara



PENGADILAN NEGERI BENGKALIS KELAS IB

Jl. Karimun No. 12 Bengkulu
Telp. (0766) – 22831 Fax (0766) 21031
Email : pn_bengkalis@yahoo.co.id
Website : www.pn-bengkalis.go.id

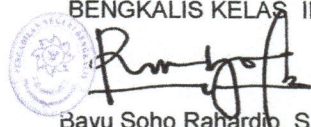
NOMOR SOP	:	W4.U2/307/OT.01.3/1/2023
Revisi Ke	:	6
TGL. PEMBUATAN	:	09 Januari 2017
TGL. REVISI	:	02 Januari 2023
DISAHKAN OLEH	:	KETUA PENGADILAN NEGERI BENGKALIS KELAS IB  Bayu Soho Rahardjo, S.H NIP. 19780302 200212 1 005
NAMA SOP	:	SOP PERMOHONAN PENGALIHAN PENAHANAN

DASAR HUKUM :

1. Undang-Undang Nomor 8 Tahun 1981 tentang Kitab Undang-Undang Hukum Acara Pidana (Pasal 23)
2. Peraturan Mahkamah Agung RI Nomor 7 Tahun 2015 Jo Peraturan Mahkamah Agung RI Nomor 2 Tahun 2020 tentang Perubahan Ketiga Atas Peraturan Mahkamah Agung RI Nomor 7 Tahun 2015 tentang Organisasi dan Tata Kerja Kepaniteraan dan Kesekretariatan Peradilan
3. Peraturan Menteri Pendayagunaan Aparatur Negera dan Reformasi Birokrasi Nomor 35 Tahun 2012 tentang Pedoman Penyusunan standar Operasional Prosedur Administrasi Pemerintahan.
4. Peraturan Menteri Pendayagunaan Aparatur Negera dan Reformasi Birokrasi Nomor 15 Tahun 2014 tentang Pedoman Standar Pelayanan
5. Peraturan Mahkamah Agung RI Nomor 4 Tahun 2020 tentang Administrasi dan persidangan perkara pidana di pengadilan secara Elektronik
6. Surat Keputusan Mahkamah Agung RI Nomor KMA/032/SK/IV/2007 tentang Pemberlakuan Buku II tentang Pedoman Pelaksanaan Tugas dan Administrasi Peradilan
7. Surat Keputusan Direktur Jenderal Badan Peradilan Umum Nomor 77/DJU/SK/HM02.3/2/2018 tentang Pedoman Standar Pelayanan Terpadu Satu Pintu Pada Pengadilan Tinggi dan Pengadilan Negeri Jo Surat Keputusan Direktur Jenderal Badan Peradilan Umum Nomor 3239/DJU/SK/HM02.3/11/2019 tentang Perubahan Surat Keputusan Direktur Jenderal Badan Peradilan Umum Nomor 77/DJU/SK/HM02.3/2/2018 tentang Pedoman Standar Pelayanan Terpadu Satu Pintu (PTSP) Pada Pengadilan Tinggi dan Pengadilan Negeri

KETERKAITAN :

1. SOP Penyelesaian Perkara Pidana Umum, Tipikor, Perikanan dan Anak
2. SOP Pengeluaran Surat Sub bagian Umum dan Keuangan

PERINGATAN/CATATAN

Jika SOP ini tidak dilaksanakan, maka asas peradilan tidak akan berjalan dengan baik

1. S-3
2. S-2
3. S-1
4. D-3
5. SMU Sederajat

PERALATAN/PERLENGKAPAN

1. Alat Tulis Kantor (ATK)
2. Komputer
3. Jaringan Internet/LAN
4. Printer
5. Scanner
6. Mesin Fotocopy
7. Formulir-Formulir
8. SIPP

PENCATATAN DAN PENDATAAN

1. Berkas Perkara

No	Aktivitas	Pelaksanaan					Mutu Baku			Ket
		Petugas PTSP	Panitera Pengganti	Panitera Muda Pidana / Tipikor / Perikanan	Panitera	Majelis Hakim / Hakim	Persyaratan / Perlengkapan	Waktu	Output	
1	Menerima surat Permohonan pengalihan penahanan			Tidak			- Permohonan Peralihan/ penahanan	1 jam	Permohonan peralihan/ penahanan lengkap	
2	Meneruskan surat permohonan pengalihan penahanan			Ya			- ATK - Data SIPP - Permohonan peralihan/ penahanan	2 jam	Konsep Penetapan Peralihan / penahanan	
3	Memeriksa dan membuat pertimbangan permohonan pengalihan penahanan						- Berkas perkara - Surat pemberitahuan dari rutan/Surat Keterangan rumah sakit / Jaminan	1 Hari	Menyetujui Permohonan pengalihan/ penahanan	
4	Mengetik konsep penetapan izin pengalihan penahanan						Konsep surat pengalihan / penahanan	2 jam	Penetapan peralihan/ penahanan yang sudah diparaf	
5	Membacakan dan Menandatangani Penetapan pengalihan penahanan						- Permohonan - ATK - Surat peralihan/ penahanan yang sudah diparaf	2 jam	Penetapan Peralihan/ penahanan yang sudah di tandatangani	
6	Menyerahkan Penetapan pengalihan penahanan kepada Pemohon						- Penetapan Peralihan/ penahanan yang sudah di tandatangani - Buku Ekspedisi	1 Hari	Tanda terima penyerahan surat peralihan/ penahanan kepada pemohon	



PENGADILAN NEGERI BENGKALIS KELAS IB

Jl. Karimun No. 12 Bengkulu
Telp. (0766) – 22831 Fax (0766) 21031
Email : pn_bengkalis@yahoo.co.id
Website : www.pn-bengkalis.go.id

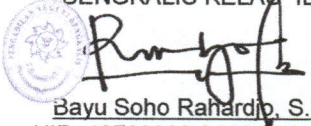
NOMOR SOP	:	W4.U2/308/OT.01.3/1/2023
Revisi Ke	:	6
TGL. PEMBUATAN	:	09 Januari 2017
TGL. REVISI	:	02 Januari 2023
DISAHKAN OLEH	:	KETUA PENGADILAN NEGERI BENGKALIS KELAS IB  Bayu Soho Rahardjo, S.H NIP. 19780302 200212 1 005
NAMA SOP	:	SOP PINJAM PAKAI BARANG BUKTI

DASAR HUKUM :

1. Undang-Undang Nomor 8 Tahun 1981 tentang Kitab Undang-Undang Hukum Acara Pidana
2. Peraturan Mahkamah Agung RI Nomor 7 Tahun 2015 Jo Peraturan Mahkamah Agung RI Nomor 2 Tahun 2020 tentang Perubahan Ketiga Atas Peraturan Mahkamah Agung RI Nomor 7 Tahun 2015 tentang Organisasi dan Tata Kerja Kepaniteraan dan Kesekretariatan Peradilan
3. Buku II MARI tentang pedoman pelaksanaan tugas dan administrasi peradilan
4. Peraturan Mahkamah Agung RI Nomor 4 Tahun 2020 tentang Administrasi dan persidangan perkara pidana di pengadilan secara Elektronik
5. Peraturan Menteri Pendayagunaan Aparatur Negara dan Reformasi Birokrasi Nomor 35 Tahun 2012 tentang Pedoman Penyusunan standar Operasional Prosedur Administrasi Pemerintahan.
6. Peraturan Menteri Pendayagunaan Aparatur Negara dan Reformasi Birokrasi Nomor 15 Tahun 2014 tentang Pedoman Standar Pelayanan
7. Surat Keputusan Mahkamah Agung RI Nomor KMA/032/SK/IV/2007 tentang Pemberlakuan Buku II tentang Pedoman Pelaksanaan Tugas dan Administrasi Peradilan
8. Surat Keputusan Direktur Jenderal Badan Peradilan Umum Nomor 77/DJU/SK/HM02.3/2/2018 tentang Pedoman Standar Pelayanan Terpadu Satu Pintu Pada Pengadilan Tinggi dan Pengadilan Negeri Jo Surat Keputusan Direktur Jenderal Badan Peradilan Umum Nomor 3239/DJU/SK/HM02.3/11/2019 tentang Perubahan Surat Keputusan Direktur Jenderal Badan Peradilan Umum Nomor 77/DJU/SK/HM02.3/2/2018 tentang Pedoman Standar Pelayanan Terpadu Satu Pintu (PTSP) Pada Pengadilan Tinggi dan Pengadilan Negeri

KETERKAITAN :

1. SOP Penyelesaian Perkara Pidana Umum, Tipikor, Perikanan dan Anak
2. SOP Pengeblauan Surat Sub bagian Umum dan Keuangan

PERINGATAN/CATATAN

Jika SOP ini tidak dilaksanakan, maka asas peradilan tidak akan berjalan dengan baik

1. S-3
2. S-2
3. S-1
4. D-3
5. SMU Sederajat

PERALATAN/PERLENGKAPAN

1. Alat Tulis Kantor (ATK)
2. Komputer
3. Jaringan Internet/LAN
4. Printer
5. Scanner
6. Mesin Fotocopy

PENCATATAN DAN PENDATAAN

BERITA ACARA PERSIDANGAN

No	Aktivitas	Pelaksanaan					Mutu Baku			Ket
		Petugas PTSP	Panitera Pengganti	Panmud Pidana / Tipikor / Perikanan	Panitera	Hakim	Persyaratan / Perlengkapan	Waktu	Output	
1	Menerima surat permohonan pinjam pakai barang bukti			Tidak			<ul style="list-style-type: none"> - Surat permohonan - Surat kuasa apabila pemohon kuasa hukum terdakwa - Bukti identitas pemohon 	1 jam	Tanda terima	
2	Meneliti kelengkapan permohonan pinjam pakai barang bukti						<ul style="list-style-type: none"> - Surat permohonan - Surat kuasa apabila pemohon kuasa hukum terdakwa - Bukti identitas pemohon 	2 jam	Persyaratan lengkap	
3	Memeriksa dan mempertimbangkan permohonan pinjam pakai barang bukti						<ul style="list-style-type: none"> - berkas perkara - Surat permohonan - Surat kuasa apabila pemohon kuasa hukum terdakwa - Bukti identitas pemohon 	1 hari	Menyetujui pinjam pakai barang bukti	
4	Mengetik konsep penetapan pinjam pakai barang bukti						<ul style="list-style-type: none"> - berkas perkara - Surat permohonan - Surat kuasa apabila pemohon kuasa hukum terdakwa - Bukti identitas pemohon - ATK 	3 jam	Konsep penetapan pinjam pakai barang bukti	
5	Menandatangani penetapan pinjam pakai barang bukti						Konsep penetapan pinjam pakai barang bukti	2 jam	Penetapan pinjam pakai barang bukti	
6	Mengirimkan tembusan penetapan pinjam pakai barang bukti kepada penuntut umum						<ul style="list-style-type: none"> - Surat pengantar penetapan - Penetapan pinjam pakai barang bukti 	3 jam	Tanda terima	
7	Menyerahkan penetapan pinjam pakai barang bukti						<ul style="list-style-type: none"> - Penetapan pinjam pakai barang bukti - Ekspedisi 	3 jam	Tanda terima	



PENGADILAN NEGERI BENGKALIS KELAS IB

Jl. Karimun No. 12 Bengkulu
Telp. (0766) – 22831 Fax (0766) 21031
Email : pn_bengkalis@yahoo.co.id
Website : www.pn-bengkalis.go.id

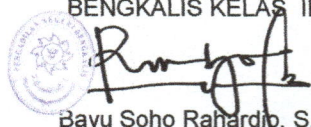
NOMOR SOP	:	W4.U2/309/OT.01.3/1/2023
Revisi Ke	:	6
TGL. PEMBUATAN	:	09 Januari 2017
TGL. REVISI	:	02 Januari 2023
DISAHKAN OLEH	:	KETUA PENGADILAN NEGERI BENGKALIS KELAS IB  Bayu Soho Rahardjo, S.H NIP. 19780302 200212 1 005
NAMA SOP	:	SOP IJIN BEROBAT

DASAR HUKUM :

1. Undang-Undang Nomor 8 Tahun 1981 tentang Hukum Acara Pidana
2. Undang-Undang Nomor 48 Tahun 2009 tentang Kekuasaan Kehakiman
3. Undang-Undang Nomor 49 Tahun 2009 tentang Peradilan Umum
4. Peraturan Nenteri Kehakiman RI Nomor M.0d.UN.0J.06 Tahun 1983 tentang Tata Cara Penempatan, Perawatan dan Tata Tertib Rumah Tahanan Negara (Pasal 18 : Ijin Besuch) Peraturan Menteri Kehakiman RI Nomor M.04.UN.01.06 Tahun 1983 tentang Tal:a Cara Penempatan, Perawatan Tahanan dan Tata Tertib Rumah Tahanan Negara (Pasal 9) Jo Surat Edaran Plahkamah Agung Nomor 1 Tahun 1989 tentang Tahanan Yang Menderita Sakit (Pasal 9 Ayat 1 (pembantaran/stuiting), Ayat 2 (sakit jiwa))
5. Keputusan Nenteri Kehakiman Nomor 14.PW.07.03 Tahun 1983 tentang Pembantaran (Poin 28)
6. Peraturan Nahkamah Agung RT Nomor 7 Tahun 2015 jo Peraturan Mahkamah Agung RI Nomor 2 Tahun 2020 tentang Perubahan Ketiga Atas Peraturan Mahkamah Agung RI Nomor 7 Tahun 2015 tentang Organisasi dan Tata Kerja Kepaniteraan dan Kesekretariatan Peradilan
7. Peraturan Mahkamah Agung RI Nomor 4 Tahun 2020 tentang Administrasi dan Persidangan Perkara Pidana di Pengadilan Secara Elektronik
9. Surat Edaran Mahkamah Agung Nomor 1 Tahun 1989 tentang Pembantaran (stuitin).
10. Surat Keputusan Ketua Nahkamah Agung Nomor : 026/KNA/SK/II/2012 tentang Standar Pelayanan Peradilan
11. Surat Keputusan Nahkamah Agung RI Nomor KMA/032/SK/IV/2007 tentang Pemberlakuan Buku It tentang Pedoman Pebksanaan Tugas dan Administrasi Peradilan
12. Peraturan Menteri Pendayagunaan Aparatur Negera dan Reformasi Birokrasi Nomor 35 Tahun 2012 tentang Pedoman Penyusunan standar Operasional Prosedur Adminisbasi Pemerintahan
13. Peraturan Menteri Pendayagunaan Aparatur Negera dan Reformasi Birokrasi Nomor 15 Tahun 2014 tentang Pedoman Standar Pelayanan
14. Surat Keputusan Direktur Jenderal Badan Peradibn Umum Nomor 77/D3U/SK/HM02.3/2/2018 tentang Pedoman Standar Pebyanan Terpadu Satu Pintu Pada Pengadilan Tinggi dan Pengadilan Negeri 3o Surat Keputusan Direktur Jenderal Badan Peradibn Umum Nomor 3239/D3U/SK/HN.02.3/11/2019 tentang Perubahan Surat Keputusan Direktur Jenderal Badan Peradilan Umum Nomor 77/D3U/SK/HM02.3/2/2018 tentang Pedoman Standar Pekryanan Tepadu Satu Pintu (PTSP) Pada Pengadibn Tinggi dan Pengadilan Negeri

KETERKAITAN :

1. SOP Penyelesaian Perkara Pidana Umum, Tipikor, Perikanan dan Anak
2. SOP Pengeblaan Surat Sub bagian Umum dan Keuangan

PERINGATAN/CATATAN

Jika SOP ini tidak dilaksanakan, maka asas peradibn tidak akan berialan dengan baik

1. S-3
2. S-2
3. S-1
4. D-3
5. SMU Sederajat

PERALATAN/PERLENGKAPAN

1. Alat Tulis Kantor (ATK)
2. Komputer
3. Jaringan Internet/LAN
4. Printer
5. Scanner
6. Mesin Fotocopy
7. SIPP

PENCATATAN DAN PENDATAAN

BERITA ACARA PERSIDANGAN

No	Aktivitas	Pelaksanaan					Mutu Baku			Ket
		Petugas PTSP	Panitera Pengganti	Panmud Pidana / Tipikor / Perikanan	Panitera	Hakim	Persyaratan / Perlengkapan	Waktu	Output	
1	Menerima surat permohonan ijin berobat			Tidak			<ul style="list-style-type: none"> - Surat permohonan - Surat keterangan rutan - Surat kuasa apabila pemohon kuasa hukum terdakwa 	1 jam	Tanda terima	
2	Meneliti kelengkapan permohonan ijin berobat						<ul style="list-style-type: none"> - Surat permohonan - Surat keterangan rutan - Surat kuasa apabila pemohon kuasa hukum terdakwa 	2 jam	Persyaratan lengkap	
3	Memeriksa dan mempertimbangkan permohonan ijin berobat						<ul style="list-style-type: none"> - Berkas perkara - Surat permohonan - Surat keterangan rutan - Surat kuasa apabila pemohon kuasa hukum terdakwa 	2 jam	Menyetujui ijin berobat	
4	Mengetik konsep penetapan ijin berobat						<ul style="list-style-type: none"> - Berkas perkara - Surat permohonan - Surat keterangan rutan - Surat kuasa apabila pemohon kuasa hukum terdakwa - ATK 	1 jam	Konsep penetapan ijin berobat	
5	Menandatangani penetapan ijin berobat						Konsep penetapan ijin berobat	1 jam	Penetapan ijin berobat	
6	Mengirimkan tembusan penetapan ijin berobat kepada penuntut umum						Surat pengantar penetapan ijin berobat	3 Jam	Tanda terima	
7	Menyerahkan penetapan ijin berobat						<ul style="list-style-type: none"> - Penetapan ijin berobat - Ekspedisi 	3 Jam	Tanda terima	



PENGADILAN NEGERI BENGKALIS KELAS IB

Jl. Karimun No. 12 Bengkulu
Telp. (0766) – 22831 Fax (0766) 21031
Email : pn_bengkalis@yahoo.co.id
Website : www.pn-bengkalis.go.id

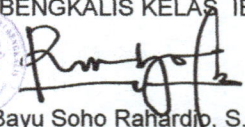
NOMOR SOP	:	W4.U3/310/OT.01.3/1/2023
Revisi Ke	:	4
TGL. PEMBUATAN	:	09 Januari 2017
TGL. REVISI	:	30 Desember 2022
DISAHKAN OLEH	:	KETUA PENGADILAN NEGERI BENGKALIS KELAS IB  Bayu Soho Rahardjo, S.H NIP. 19780302 200212 1 005
NAMA SOP	:	SOP PENYELESAIKN PERKARA PIDANA PEMILU

DASAR HUKUM :

1. Undang-Undang Nomor 8 Tahun 1981 tentang Kitab Undang-Undang Hukum Acara Pidana
2. Undang-Undang Nomor 49 Tahun 2009 Jo Undang-Undang Nomor 8 Tahun 2004 tentang Perubahan Atas Undang-Undang Nomor 2 Tahun 1986 tentang Peradilan Umum
3. Undang-Undang Nomor 48 Tahun 2009 tentang Kekuasaan Kehakiman
4. Undang-Undang Nomor 11 Tahun 2012 tentang Sistem Peradilan Pidana Anak.
5. Undang-Undang Nomor 7 Tahun 2017 tentang Pemilihan Umum
6. Peraturan Mahkamah Agung RI Nomor 2 Tahun 2013 tentang Tata Cara Penyelesaian Tindak Pidana Pemilu
7. Peraturan Mahkamah Agung RI Nomor 7 Tahun 2015 Jo Peraturan Mahkamah Agung RI Nomor 2 Tahun 2020 tentang Perubahan Ketiga Atas Peraturan Mahkamah Agung RI Nomor 7 Tahun 2015 tentang Organisasi dan Tata Kerja Kepaniteraan dan Kesekretariatan Peradilan
8. Peraturan Mahkamah Agung RI Nomor 4 Tahun 2020 tentang Administrasi dan Persidangan Perkara Pidana di Pengadilan Secara Elektronik.
9. Surat Edaran Mahkamah Agung R.I Nomor 2 Tahun 2014 tentang Penyelesaian Perkara Di Pengadilan Tingkat Pertama dan Tingkat Banding pada 4 (empat) Lingkungan Peradilan.
10. Surat Edaran Mahkamah Agung RI Nomor 4 Tahun 2016 tentang Pemberlakuan Rumusan Hasil Rapat Pleno Kamar Mahkamah Agung Tahun 2016 Sebagai Pedoman Pelaksanaan Tugas Bagi Pengadilan
11. Surat Keputusan Mahkamah Agung RI Nomor KMA/032/SK/IV/2007 tentang Pemberlakuan Buku II tentang Pedoman Pelaksanaan Tugas dan Administrasi Peradilan
12. Surat Keputusan Ketua Mahkamah Agung Nomor 026/KMA/SK/III/2012 tentang Standar Pelayanan Peradilan.
13. Peraturan Menteri Pendayagunaan Aparatur Negara dan Reformasi Birokrasi Nomor 35 Tahun 2012 tentang Pedoman Penyusunan standar Operasional Prosedur Administrasi Pemerintahan.
14. Peraturan Menteri Pendayagunaan Aparatur Negara dan Reformasi Birokrasi Nomor 15 Tahun 2014 tentang Pedoman Standar Pelayanan
15. Surat Keputusan Direktur Jenderal Badan Peradilan Umum Nomor 77/DJU/SK/HM02.3/2/2018 tentang Pedoman Standar Pelayanan Terpadu Satu Pintu Pada Pengadilan Tinggi dan Pengadilan Negeri Jo Surat Keputusan Direktur Jenderal Badan Peradilan Umum Nomor 3239/DJU/SK/HM02.3/11/2019 tentang Perubahan Surat Keputusan Direktur Jenderal Badan Peradilan Umum Nomor 77/DJU/SK/HM02.3/2/2018 tentang Pedoman Standar Pelayanan Terpadu Satu Pintu (PTSP) Pada Pengadilan Tinggi dan Pengadilan Negeri
16. Surat Direktur Jenderal Badan Peradilan Umum Nomor 379 /DJU/PS.00/3/2020 hal Persidangan Perkara Pidana Secara Teleconference

KETERKAITAN :

1. SOP Penyelesaian Perkara Pidana Umum, dan Anak
2. SOP Permohonan Ijin Pembantaran

PERINGATAN/CATATAN

Jika SOP ini tidak dilaksanakan, maka asas peradilan tidak akan tercapai

1. S-3
2. S-2
3. S-1
4. D-3
5. SMU Sederajat

PERALATAN/PERLENGKAPAN

1. Alat Tulis Kantor (ATK)
2. Komputer
3. Jaringan Internet/LAN
4. Printer
5. Scanner
6. Mesin Fotocopy
7. Register Perkara Pidana Biasa

PENCATATAN DAN PENDATAAN

Berkas Perkara Pidana Biasa

No	Aktivitas	Pelaksana							Mutu Baku			Ket.	
		Petugas PTSP	Staf	PP	Panmud Pidana	Panmud Hukum	Panitera	Hakim	KPN/WKPN	Persyaratan/Perengkapan	Waktu		Output
1	Menerima berkas perkara				Tidak					- Berkas perkara - Checklist kelengkapan berkas - Tanda bukti pelimpahan perkara - Penyelesaian paling lama 7 (tujuh) hari kerja sejak pelimpahan	1 Jam	- Berkas diterima/ Ekspedisi - Cheklist yang sudah ditandatangani petugas	
2	Meneliti kelengkapan berkas perkara, termasuk Barang Bukti				Ya					- Berkas Perkara - Cek List kelengkapan berkas	3 jam	- Berkas Lengkap/tidak lengkap - tanda terima pelimpahan berkas	
3	Menginput data SIPP dan Penomoran perkara, pencatatan dalam register									- Berkas perkara - Komputer - Koneksi LAN - SIPP - Buku register induk	1 Jam	Berkas diterima dan diberikan nomor perkara	
4	Menyerahkan berkas perkara yang sudah lengkap									Berkas Perkara	1 Jam	Ekspedisi	
5	Menetapkan Majelis Hakim/Hakim									- Berkas perkara - SIPP - Hakim Khusus Pemilu	1 Jam	Penetapan penunjukan Majelis/Hakim	
6	Menunjuk Panitera Pengganti (PP)									- Berkas perkara - SIPP	1 Jam	penunjukan PP	
7	Mencatat penunjukan Hakim dan PP ke dalam Buku Register dan SIPP									- Berkas perkara - Penetapan penunjukan Hakim dan PP. - SIPP	1 Jam	Register Manual dan SIPP	
8	Menyerahkan berkas perkara kepada Majelis Hakim untuk dibuat Penetapan hari sidang									- Berkas perkara - Penetapan	1 Jam	Ekspedisi	
9	Membuat Penetapan hari sidang									- Berkas - SIPP	1 Jam	- Penetapan penahanan - Penetapan Hari Sidang Pertama	*1
10	Menyerahkan penetapan kepada staf untuk dikirim ke PU dan dicatat kedalam register induk dan SIPP									- Pen. Penahanan - Penetapan Hari Sidang	3 Jam	Ekspedisi	
11	Proses persidangan									Berkas Perkara	5 Hari	- BA Sidang - Putusan	
12	Penyusunan BAS									- Berkas Perkara - Konsep BAS	3 jam	BAS yang sudah ditanda tangani oleh Hakim dan PP	*2

No	Aktivitas	Petugas PTSP	Staf	Pelaksana						Mutu Baku			Ket.	
				PP	Panmud Pidana	Panmud Hukum	Panitera	Hakim	KPN/WKPN	Persyaratan/Perengkapan	Waktu	Output		
13	Menyerahkan BAS lengkap untuk penyusunan Putusan			□							- Berkas perkara - BAS lengkap - Ekspedisi penyerahan berkas	1 Jam	Tanda terima penyerahan berkas	
14	Sidang pengucapan putusan Majelis							□			- Berkas Perkara - Putusan	3 jam	Putusan yang sudah ditanda tangani	
15	Mengetik petikan putusan			□							- Berkas Perkara - Putusan	3 jam	Petikan Putusan	
16	Penyampaian petikan dan salinan putusan kpd Penyidik, JPU, Terdakwa, KPU/KPUD dan Lapas				□						Petikan Putusan Siap dikirim	3 Jam	- Ekspedisi - Tanda terima penyampaian petikan/salinan	*3
17	Penyelesaian berkas perkara			□							Berkas perkara	7 Hari	Berkas perkara	
18	Meneliti kelengkapan berkas perkara			□							Berkas perkara lengkap	3 Hari	Berkas perkara lengkap	
19	Menerima berkas dan meneliti kelengkapan berkas perkara			□							- Berkas perkara lengkap - Ekspedisi	2 hari	Berkas perkara lengkap	
20	Melakukan penjilidan			□							Berkas perkara lengkap	1 hari	Berkas perkara lengkap sudah dijilid	
22	Menginput tanggal minutas pada sipp dan dicatat kedalam register					□					- Berkas perkara - Checklist kelengkapan berkas - Ekspedisi Buku register	1 Hari	Tanggal minutas telah diinput pada SIPP dan telah tercatat pada register	
23	Menyerahkan berkas ke Panmud Hukum										- Berkas Perkara yang sudah Berkekuatan Hukum tetap - Cheklist	3 hari	BA Penyerahan berkas Arsip perkara	

Penjelasan pada kolom Keterangan :

*1 Penetapan penahanan jika ada

*2 BAS harus selesai sebelum sidang berikutnya

*3 Petikan Putusan disertakan seketika setelah pengucapan putusan